



**BEDIENUNGSANLEITUNG - OPERATING INSTRUCTIONS - MODE D'EMPLOI -  
MANUAL DE INSTRUCCIONES - MANUALE D'ISTRUZIONI -  
GEBRUIKSAANWIJZING - KULLANMA KILAVUZU - ИНСТРУКЦИЯ ПО  
ЭКСПЛУАТАЦИИ**

**SAMOWAR/WASSER- & TEEKOCHER • SAMOVAR/ WATER BOILER & TEAMAKER  
• SAMOVAR/ BOUILLLOIRE ET THÉIÈRE • SAMOVAR/HERVIDOR DE AGUA Y  
PARA TÉ • SAMOWAR/BOLLITORE PER ACQUA E TÈ • SAMOVAR/WATER- &  
THEEKETELSET • SEMAVER/ÇAYDANLIK + SU KAYNATICISI •  
САМОВАРОВ/КОМПЛЕКТ ЧАЙНИКОВ**

## **Mr. Tea**

**Type: S 2.4.0, 4.0 L + 1.0 L**



**BEEM** Blitz-Elektro-Erzeugnisse Manufaktur Handels-GmbH  
Dieselstraße 19 - 21  
61191 Rosbach v.d.H., Germany

E-Mail: [info@beem.de](mailto:info@beem.de)  
Internet: [www.beem.de](http://www.beem.de)



## **- Inhaltsverzeichnis**

1.	Einführung .....	5
2.	Zu dieser Anleitung.....	5
3.	Gerätebeschreibung, Bestandteile, Lieferumfang .....	6
4.	Wichtige Sicherheitshinweise.....	7
5.	Vor dem ersten Gebrauch .....	8
6.	Gebrauch .....	8
7.	Teezubereitung auf orientalische Art nach dem „Samowar Prinzip“ .....	9
8.	Reinigung und Aufbewahrung .....	11
9.	Störungen und Fehlerbehebung .....	12
10.	Entsorgung.....	13
11.	Technische Daten .....	13
12.	Zertifizierungen.....	14
13.	Garantie, Service, Reparaturen.....	14
14.	Ersatzteile und Zubehör .....	15
15.	Schaltplan .....	95
16.	EUROPÄISCHE KONFORMITÄTSBESCHEINIGUNG .....	96



## **Index of contents**

1.	Introduction .....	16
2.	Notes on these instructions.....	16
3.	Appliance description, components, supplied items.....	17
4.	Safety instructions.....	18
5.	Before first using this appliance .....	19
6.	How to use this appliance .....	19
7.	Making tea the Oriental way in accordance with the "samovar" principle.....	20
8.	Cleaning and maintenance.....	22
9.	Faults and troubleshooting.....	23
10.	Disposal .....	23
11.	Technical Data .....	24
12.	Certification.....	24
13.	Warranty, service, repair .....	24
14.	Spare parts and accessories .....	26
15.	Wiring diagram .....	95
16.	EUROPEAN CONFORMITY DECLARATION .....	96



## **Sommaire**

1.	Introduction .....	27
2.	À propos de ces instructions.....	27
3.	Description de l'appareil, composants, volume de livraison .....	28
4.	Consignes de sécurité importantes.....	29
5.	Avant la première utilisation .....	30
6.	Utilisation.....	30
7.	Préparation du thé à la mode orientale avec le « principe du samowar ».....	31
8.	Nettoyage et conservation .....	33
9.	Pannes et dépannage.....	34
10.	Traitement des déchets .....	35
11.	Données techniques.....	36
12.	Certifications .....	36
13.	Garantie, entretien, réparation .....	36
14.	Pièces de rechange .....	38
15.	Plan de distribution .....	95
16.	ATTESTATION EUROPÉENNE DE CONFORMITÉ .....	96

**ES****Contenido**

1.	Introducción .....	39
2.	Acerca de estas instrucciones .....	39
3.	Descripción del aparato, partes integrantes, volumen de suministro.....	40
4.	Advertencias de seguridad importantes .....	41
5.	Antes del primer uso.....	42
6.	Uso .....	42
7.	Preparación de té a la oriental según el "principio samovar".....	43
8.	Limpieza y conservación .....	45
9.	Problemas y eliminación de fallos.....	46
10.	Eliminación.....	47
11.	Datos técnicos .....	47
12.	Certificaciones .....	48
13.	Garantía, Servicio, Reparaciones .....	48
14.	Piezas de recambio .....	50
15.	Diagrama de circuitos .....	95
16.	DICHIARAZIONE DI CONFORMITA' EUROPEA.....	96

**IT****Contenuto**

1.	Introduzione .....	51
2.	Note informative sulle istruzioni per l'uso .....	51
3.	Descrizione dell'apparecchio.....	52
4.	Avvertenze di sicurezza .....	53
5.	Primo utilizzo .....	54
6.	Utilizzo .....	54
7.	Preparazione del tè secondo la ricetta orientale sfruttando il principio "Samovar"...	55
8.	Pulizia e manutenzione.....	57
9.	Guasti e eliminazione degli errori .....	58
10.	Smaltimento .....	59
11.	Dati tecnici .....	59
12.	Certificazioni.....	59
13.	Garanzia, assistenza, riparazioni.....	60
14.	Parti di ricambio e accessori .....	61
15.	Schema elettrico .....	95
16.	CERTIFICADO EUROPEO DE CONFORMIDAD .....	96

**NL****Inhoudsopgave**

1.	Introductie .....	62
2.	Over deze gebruiksaanwijzing .....	62
3.	Beschrijving van de apparatuur, onderdelen, levering .....	63
4.	Belangrijke Veiligheidsinstructies .....	64
5.	Voor het eerste gebruik.....	65
6.	Gebruik.....	65
7.	Bereiding van thee op oriëntaalse wijze, volgens het „Samowar principe“ .....	66
8.	Reiniging en Opslag .....	68
9.	Storingen en oplossingen.....	69
10.	Afvalverwerking .....	70
11.	Technische Gegevens.....	70
12.	Certificeringen .....	70
13.	Garantie, service, reparaties .....	71

14.	Reserveonderdelen en toebehoren .....	72
15.	Schakelschema .....	95
16.	EUROPESE CONFORMITEITSVERKLARING .....	96

**TR**

### İçindekiler

1.	Giriş .....	73
2.	Kullanım Kılavuzu Hakkında .....	73
3.	Cihazın Tanımı, Parçaları, Ambalaj İçeriği .....	74
4.	Önemli Güvenlik Uyarıları .....	75
5.	İlk Kullanım Öncesi Önemli Bilgiler .....	75
6.	Kullanım .....	75
7.	Oryantal geleneğine göre 'semaver prensibinde' çay demleme .....	77
8.	Temizlik ve Saklama .....	79
9.	Arızalar ve Sorun Giderme .....	79
10.	Cihazı İmha Etme .....	81
11.	Teknik Özellikler .....	81
12.	Nay ve Sertifikalar .....	81
13.	Garanti, Servis, Tamirat .....	82
14.	Edek Parçalar ve Aksesuarlar .....	83
15.	Devre planı .....	95
16.	AVRUPA UYGUNLUK BELGESİ .....	96

**RU**

### Содержание

1.	Введение .....	84
2.	О данном руководстве .....	84
3.	Описание прибора, составные части, объем поставки .....	85
4.	Указания по технике безопасности .....	86
5.	Перед вводом в эксплуатацию .....	87
6.	Эксплуатация .....	87
7.	Приготовление чая на восточный лад по «принципу самовара» .....	88
8.	Чистка и хранение .....	90
9.	Устранение неисправностей и ошибок .....	92
10.	Утилизация .....	92
11.	Технические характеристики .....	93
12.	Сертификация .....	93
13.	Гарантия, обслуживание, ремонт .....	94
14.	Запчасти и принадлежности .....	94
15.	Электрическая схема .....	95
16.	ЕВРОПЕЙСКАЯ ДЕКЛАРАЦИЯ СООТВЕТСТВИЯ .....	96

## 1. Einführung

Liebe Kundin, lieber Kunde!

Dieser kombinierte Wasser-/Teekocher und Samowar ist ein vielseitig einsetzbares Gerät; geeignet für die optimale Zubereitung von Tee und anderen Heiß- und Instantgetränken.

Wir wünschen Ihnen viel Spaß mit diesem Gerät.

IHRE BEEM Blitz-Elektro-Erzeugnisse Manufaktur

## 2. Zu dieser Anleitung

Der Artikel ist mit Sicherheitsvorrichtungen ausgestattet. Lesen Sie trotzdem aufmerksam die Sicherheitshinweise und benutzen sie den Artikel nur wie in dieser Anleitung beschrieben, damit es nicht versehentlich zu Verletzungen oder Schäden kommt.

Bewahren Sie diese Anleitung zum späteren Nachlesen auf. Bei Weitergabe des Artikels ist auch diese Anleitung mitzugeben.

Sicherheitsbegriffe in dieser Anleitung:

Das Signalwort **GEFAHR** warnt vor möglichen schweren Verletzungen und Lebensgefahr.

Das Signalwort **WARNUNG** warnt vor Verletzungen und schweren Sachschäden.

Das Signalwort **VORSICHT** warnt vor leichten Verletzungen oder Beschädigungen.

### 3. Gerätebeschreibung, Bestandteile, Lieferumfang

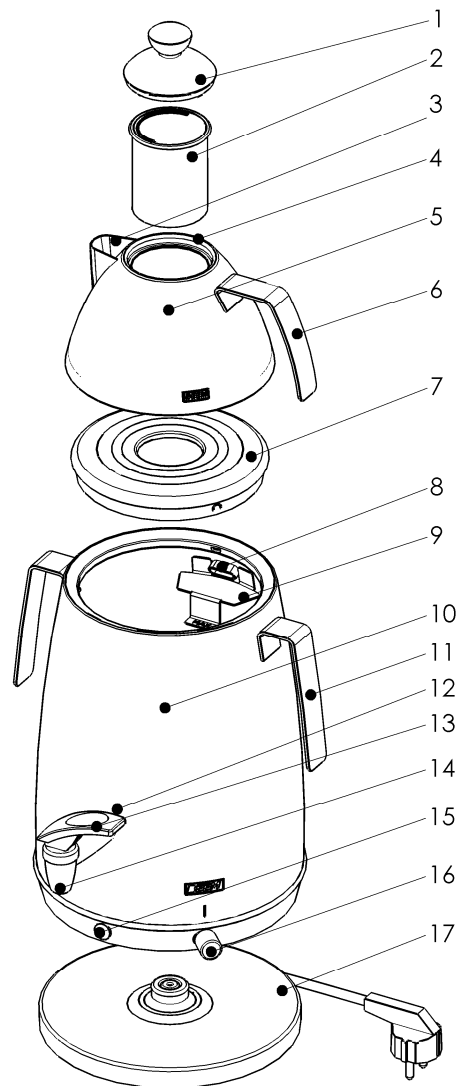

1. Deckel Teekanne komplett (mit Deckelknopf)
2. Teesieb für Teekanne
3. Schnaupe Teekanne
4. Füllstandsmarkierung Teekanne
5. Teekanne, 1.0 L mit Griff
6. Griff Teekanne
7. Dampfeinsatzdeckel
8. Dampfauslass
9. Füllstandsmarkierung bzw. -vorrichtung Wasserbehälter
10. Wasserbehälter, 4.0 L mit Griffen
11. Griffen
12. Kalkfilter
13. Ablasshahnhebel schwarz
14. Ablasshahn ohne Hebel
15. Signallampe
16. Drehknopf
17. Basisstation mit integrierter Netzleitung

## 4. Wichtige Sicherheitshinweise

### Verwendungszweck

1. Dieses Gerät dient zur Verwendung im Gewerbe und im Haushalt.
2. Verwenden Sie das Gerät nur zum Erwärmen von Wasser und Tee oder ähnlichen Flüssigkeiten.
3. Erhitzen Sie mit dem Gerät keine Milch oder schäumende Flüssigkeiten.
4. Erhitzen Sie keine Suppen, Saucen oder ähnliche, dickflüssige Speisen.

### GEFAHR FÜR KINDER

5. Besondere Vorsicht ist geboten, wenn das Gerät in der Nähe von Kindern betrieben wird.
6. Das Gerät darf nicht bedient werden von Personen mit
  - eingeschränkten körperlichen Fähigkeiten,
  - eingeschränkten sensorischen Fähigkeiten,
  - eingeschränkten geistigen Fähigkeiten,
  - einem Mangel an Erfahrung und Wissen oder
  - Kindern,solange sie nicht beaufsichtigt werden oder von einer Person, die für ihre Sicherheit verantwortlich ist, im Umgang mit dem Gerät unterwiesen wurden.
7. Kinder sollten beaufsichtigt werden, um sicherzustellen, dass sie nicht mit dem Gerät spielen.
8. Stellen Sie das Gerät außer Reichweite von Kindern.
9. Halten Sie Kinder von Verpackungsmaterialien fern. Es besteht u.a. Erstickungsgefahr!

### GEFAHR DURCH ELEKTRIZITÄT

10. Um ein Feuerrisiko, elektrischen Schlag oder Verletzung von Personen zu vermeiden, betreiben Sie das Gerät nicht im Freien und tauchen es nicht in Wasser oder andere Flüssigkeiten.
11. Bevor Sie das Gerät an Ihre Stromversorgung anschließen, stellen Sie bitte sicher, dass die auf dem Typenschild angegebene elektrische Spannung mit der Ihrer Stromversorgung übereinstimmt.
12. Reinigen Sie das Gerät nicht in der Spülmaschine.
13. Es wird empfohlen, das Gerät an einen separaten Stromkreis anzuschließen.
14. Das Gerät darf nur an ordnungsgemäß geerdete Stromnetze angeschlossen werden.
15. Nach der Benutzung immer den Drehschalter gegen den Uhrzeigersinn zurückdrehen, dann am An-/Aus-Schalter ausschalten. Ziehen Sie danach den Stecker aus der Netzdose. Ziehen Sie nur am Stecker, nie am Kabel.
16. Lassen Sie die Netzleitung nicht über scharfe Kanten oder heiße Oberflächen hängen.
17. Das Kabel darf nicht in Kontakt mit dem heißen Gerät kommen.
18. Versuchen Sie keinesfalls das Gerät selbst zu reparieren. Benutzen Sie es nie mit einem defekten Stecker oder Netzleitung oder wenn es nicht einwandfrei funktioniert bzw. auf irgendeine andere Art beschädigt ist. Senden oder überbringen Sie das Gerät einem autorisierten Händler. Reparaturversuche nicht autorisierter Personen führen zum Erlöschen des Garantieanspruches.
19. Ziehen Sie den Netzstecker aus der Steckdose,
  - wenn Sie das Gerät nicht benutzen;
  - wenn während des Betriebes eine Störung auftritt;
  - bevor Sie das Gerät reinigen,.

### WARNUNG vor Verbrennungen/Brand

20. Betreiben Sie das Gerät nie unbeaufsichtigt.
21. Stellen Sie das Gerät nicht in die Nähe einer Wärme- oder Dampfquelle, oder in die Nähe von brennbaren Materialien auf.
22. Das Gerät wird während des Betriebes sehr heiß. Fassen Sie den Wasserbehälter während des Betriebes unter keinen Umständen an.
23. Öffnen Sie den Deckel des Wasserbehälters nicht, wenn das Wasser kocht, um Verbrühungen zu vermeiden.

24. Setzen Sie den Deckel des Wasserbehälters und die Teekanne auf, bevor das Wasser kocht.
25. Nehmen Sie die Teekanne vorsichtig ab. Heißer Dampf entweicht!
26. Befüllen Sie das Gerät nur bis zur Maximalmarkierung. Bei einer Überfüllung kann heißes Wasser herausspritzen.
27. Ziehen Sie den Stecker und lassen Sie das Gerät auskühlen, bevor Sie es reinigen.

**WARNUNG vor Verletzungen sonstiger Ursache**

28. Lassen Sie die Netzleitung nicht über Ecken hängen (Stolperdrahteffekt).

**VORSICHT - Sachschäden**

29. Gerät niemals im heißen und nur im leeren Zustand transportieren.
30. Die Griffe des Behälters dienen nur zum Transport.
31. Betreiben Sie das Gerät nur auf einer horizontalen, ebenen Oberfläche. Diese Standfläche muss hitzebeständig und ausreichend stabil sein. Bedenken Sie das Gesamtgewicht des Geräts mit Füllung.  
Achten Sie immer darauf, dass genügend Sicherheitsabstand zu brennbaren Teilen besteht.
32. Der Stecker muss leicht zu erreichen sein, damit Sie im Notfall sofort den Netzstecker ziehen können.
33. Stellen Sie das Gerät nicht auf eine Unterlage mit wasserempfindlicher Oberfläche. Herausspritzendes Wasser oder kondensierter Wasserdampf könnte Schäden verursachen.
34. Stellen Sie das Gerät nicht in die Nähe einer Gasflamme, elektrischen Herdplatte oder einer anderen Hitzequelle. Durch äußere Hitzeeinwirkung kann das Gerät beschädigt werden

## 5. Vor dem ersten Gebrauch

- Versichern Sie sich, dass sämtliches Verpackungsmaterial aus und von dem Gerät entfernt wurde (Schutzfolien etc.).
- Entfernen Sie keinesfalls das Typenschild oder eventuelle Warnhinweise.

---

**VORSICHT: Prüfen Sie, dass das Gerät keine Schäden aufweist. Sollten Teile beschädigt sein, nehmen Sie das Gerät nicht in Betrieb, sondern kontaktieren Sie qualifiziertes Servicepersonal.**

---

- Stellen Sie das Gerät auf eine ebene, hitzebeständige, stabile Oberfläche, aber nicht unter einen Hängeschrank, der durch den heißen Dampf beschädigt werden könnte.
- Reinigen Sie das Gerät und die Zubehörteile vor seiner ersten Benutzung. Dadurch entfernen Sie eventuelle Produktionsrückstände.

## 6. Gebrauch

- Nehmen Sie den Wasserbehälter zum Befüllen von der Basisstation.
- Füllen Sie frisches Wasser in gewünschter Menge (Kapazität 4.0 L beachten) maximal bis zur Füllstandsmarkierung (9) in den Wasserbehälter.
- Setzen Sie den Dampfeinsatzdeckel (7+5) und die Teekanne auf.
- Den Wasserkessel auf die Basisstation (17) stellen. Die Position auf der Basisstation ist beliebig drehbar (360°).
- Versichern Sie sich, dass der Drehknopf (16) bis zum Anschlag gegen den Uhrzeigersinn gedreht ist.
- Stecken Sie erst dann den Stecker in die Steckdose.
- Drehen Sie den Drehknopf im Uhrzeigersinn. Das Thermostat ermöglicht die stufenlose Einstellung des Wärmegrades. Sie haben die Wahl zwischen den Einstellungen: kochen / intervallkochen / heiß / warm.

- Wenn Sie den Drehknopf bis zum Anschlag drehen, wird das Wasser schnell zum Kochen gebracht. Belassen Sie den Drehknopf in dieser Position, so kocht das Wasser ununterbrochen, bis es irgendwann komplett verdampft ist. Um diese ununterbrochene Kochfunktion zu vermeiden, stellen Sie den Drehknopf, nachdem das Wasser kocht, soweit zurück, bis die Signalleuchte an der Basisstation erlischt. Das Thermostat schaltet sich erst wieder ein, wenn die Temperatur des Wassers absinkt, und heizt dann erneut auf. So regelt das Thermostat die Energiezufuhr nach Bedarf und spart dadurch viel Energie. Im Zyklus des Thermostates schaltet sich die Signallampe an und aus.

Richtwerte:

- - Kochendes Wasser: Drehknopf bis zum Anschlag; Wassertemperatur ca. 100°C
  - Intervallkochen: maximal 1/4 Umdrehung zurück - nachdem das Wasser kocht; Wassertemperatur ca. 95°C – 100°C
  - - Heißes Wasser: etwa 1/3 Umdrehung zurück (etwa auf der Positionsmarkierung „••“); Wassertemperatur ca. 85°C – 95°C
  - - Warmes Wasser: etwa 2/3 Umdrehung zurück (etwa Markierung „•“); Wassertemperatur ca. 60°C – 70°C
- Nehmen Sie den Wasserbehälter von der Basisstation, die Stromzufuhr wird unterbrochen. Das Thermostat schaltet sich wieder ein, sobald der Wasserbehälter wieder auf der Basisstation steht.
  - Den Wasserbehälter schalten Sie komplett aus, indem Sie den Drehknopf gegen den Uhrzeigersinn bis zum Anschlag drehen. Die Signallampe erlischt.
  - Sollte alles Wasser im Behälter verkocht sein, erlischt die Signallampe ebenfalls nach kurzer Zeit. Vergewissern Sie sich immer, dass ausreichend Wasser im Behälter ist bzw. der Drehknopf für das Thermostat auf der richtigen Einstellung steht, um ein dauerhaftes Kochen zu vermeiden.
  - Zur Sicherheit ziehen Sie nach dem Gebrauch den Netzstecker.

## 7. Teezubereitung auf orientalische Art nach dem „Samowar Prinzip“

Tee ist nicht gleich Tee. Streng genommen ist Tee ausschließlich ein wässriger Aufguss der Teepflanze *Camellia sinensis*. Dieser Aufguss kann schwarzer oder grüner Tee sein. Davon zu unterscheiden sind teeähnliche Erzeugnisse, die sogenannten Kräuter- und Früchtetees.

Tee kochen ist somit auch nicht gleich Tee kochen. Um wertvolle Inhaltsstoffe und den Geschmack zu erhalten, werden Tees mit unterschiedlich heißem Wasser aufgegossen und unterschiedlich lange ziehen gelassen. Grüner Tee wird z.B. bevorzugt mit 85°C heißem Wasser zubereitet. In jedem Fall sollte man die Zubereitungsangaben auf der Verpackung einhalten.

### a) Schwarzer Tee

- Füllen Sie das Teesieb (2) der Teekanne mit Teeblättern (pro Tasse ca. einen Teelöffel) oder Teebeutel (ohne Sieb ca. 1 Teebeutel für ca. 1 - 2 Tassen).
- Setzen Sie den Dampfeinsatzdeckel auf den Wasserkessel und die Teekanne darauf. Der Boden der Teekanne ist so konzipiert, dass er genau in den Dampfeinsatzdeckel passt und somit einen stabilen Stand gewährleistet. Gleichzeitig wird so die Teekanne vorgewärmt.
- Lassen Sie das Wasser aufkochen.

- Nehmen Sie die Teekanne vom Wasserbehälter ab.

---

**Vorsicht: Heißer Dampf entweicht! Eventuell kann ein wenig Kondenswasser vom Teekannenboden tropfen.**

---

- Überbrühen Sie nun den Tee mit kochendem Wasser aus dem Ablasshahn. Durch leichtes Drücken nach unten öffnet sich der Ablasshahn und Sie können Wasser entnehmen. Sobald Sie loslassen, verschließt er sich wieder. Möchten Sie viel Wasser entnehmen, z.B. um die Teekanne zu befüllen, kippen Sie den Ablasshahnhebel nach hinten. Er rastet in dieser Stellung ein. Erst wenn Sie den Hebel wieder nach vorn kippen, verschließt sich der Ablasshahn wieder.
- Füllen Sie max. 1 L in die Teekanne bis zur Füllstandsmarkierung (4).
- Je mehr Teeblätter oder Teebeutel und je weniger Wasser Sie in die Teekanne füllen, umso stärker wird das Teekonzentrat (Profis genießen den Aufguss mit exakt 2,86 g Tee pro Tasse). Nehmen Sie lieber etwas mehr Tee, damit auch tatsächlich ein Konzentrat in der Teekanne entsteht.
- Setzen Sie die Teekanne mit dem Teekonzentrat wieder auf den Wasserbehälter (10). Der im Wasserbehälter aufsteigende Dampf hält den Tee in der Teekanne auf exakt der Temperatur, die er zum „Ziehen“ braucht.
- Nach der gewünschten Ziehzeit entnehmen Sie das Teesieb aus der Teekanne.

---

**VORSICHT: Heißer Dampf entweicht. Benutzen Sie Topflappen.**

---

- Danach gießen Sie aus der Teekanne das entstandene Konzentrat in Ihr Teeglas (in beliebiger Menge) und füllen anschließend Ihr Glas mit dem Wasser aus dem Wasserbehälter auf. So können Sie Stärke und Geschmack Ihres Tees variieren.
- Die Teekanne können Sie auf dem Wasserbehälter stehen lassen, während das Gerät in Betrieb ist, damit Sie jederzeit wieder heißen Tee und heißes Wasser nachgießen können. Stellen Sie den Drehkopf etwas höher als die Position „●●“ ein (aber nicht bis zum Anschlag), damit das Wasser heiß bleibt, aber nicht ständig kocht. Die Signallampe geht im Zyklus an und aus. Die Maximaleinstellung sollte nur zum ersten Aufkochen des Wassers benutzt werden.

## **b) Grüner Tee**

- Auch grüner Tee kann im Samowar zubereitet werden. Grüner Tee sollte in der Regel nicht mit sprudelnd kochendem Wasser übergossen werden, er schmeckt dann eventuell leicht bitter. Je nach Sorte liegt die ideale Wassertemperatur bei 50 – 70 °C. Die meisten Grüntees entfalten den optimalen Geschmack bei ca. 70 °C. Je hochwertiger der Grüntee, desto niedriger die optimale Wassertemperatur. Hochwertigste Tees werden mit 50 – 60 °C heißem Wasser gebrüht.
- Normale Grüntees müssen etwa 1 - 3 Minuten ziehen, während hochwertige Grüntees nur etwa 1 - 1½ Minuten ziehen müssen. Bei Teebeuteln dosieren Sie bitte nach den Angaben des Herstellers.
- Grüner Tee wird grundsätzlich schwächer dosiert als schwarzer Tee. Etwa 1 g pro 100 ml oder etwa 1 gestrichener Teelöffel auf 200 ml Wasser. Entsprechend können Sie die Stärke des Konzentrats selbst bestimmen.
- Wasser im Wasserbehälter zum Kochen bringen. Danach etwas heißes Wasser in die Tassen geben (die Teekanne ist durch Ihre Platzierung auf dem Wasserbehälter während des Kochvorganges bereits vorgewärmt). Den Drehknopf auf Position „●●“ (je nach Teesorte) zurückdrehen und das Wasser leicht abkühlen lassen (etwa 5 - 6 Minuten). Jetzt den Tee mit heißem Wasser aus dem Wasserbehälter übergießen (beachten Sie die Füllstandsmarkierung (4)). Die Teekanne wie zuvor beschrieben auf den Wasserbehälter setzen, damit der Tee weiterhin heiß bleibt, und entsprechend den Hinweisen zur Zubereitung von schwarzem Tee verfahren.

## c) Kräutertee

---

### **Wichtiger Hinweis:**

**Kräuter-, Früchte-, Rooibusch- und Gewürztees immer mit sprudelnd kochendem Wasser aufgießen und mindestens 5 - 10 Minuten ziehen lassen!  
Nur so erhalten Sie ein sicheres Lebensmittel!**

---

- Für Kräutertees – ob lose oder im Teebeutel – gilt, dass diese unbedingt mit sprudelndem, kochendem Wasser übergossen und die angegebene Ziehdauer eingehalten werden sollte. Denn in Kräuterteemischungen können in seltenen Fällen Keime wie zum Beispiel Salmonellen enthalten sein, die durch Erhitzen abgetötet werden. Bei falscher Zubereitung können diese zu einem Gesundheitsrisiko werden, insbesondere bei Kindertees.
- Kräutertee sollte auf keinen Fall nur mit warmem Wasser zubereitet werden, etwa um ihn schneller auf eine trinkbare Temperatur zu bringen. Gerade für Säuglinge, kleine Kinder und Kranke könnten sich dahinter Gesundheitsrisiken verbergen, wenn in einem ungünstigen Fall im Kräutertee Keime enthalten sind. Ebenso sollte aufgegossener Kräutertee nicht über mehrere Stunden stehen gelassen werden. Denn durch das kochende Wasser werden zwar die Keime abgetötet, im Kräutertee vorhandene Sporen jedoch nicht. Diese können im warmen Wasser auskeimen.

## 8. Reinigung und Aufbewahrung

1. Schalten Sie das Gerät aus, ziehen den Stecker aus der Steckdose und lassen es etwas abkühlen
2. Entleeren Sie das Gerät nach jeder Benutzung. Reinigen Sie das Gerät danach mit einem feuchten Tuch und eventuell mit etwas handelsüblichem Spülmittel. Spülen Sie das Gerät mit klarem Wasser gut aus.
3. Das Gerät nie in Wasser tauchen, nur feucht abwischen.
4. Sollten sich die Kalkfilter in dem Wasserbehälter (12) zusetzen, können Sie diese entfernen. Ziehen Sie den Filter von innen vom Ablasshahneingang ab (siehe Abbildung). Dann können Sie ihn einfach entnehmen. Nach der Reinigung in der Spülmaschine oder mit leichter Seifenlauge stecken Sie ihn von innen wieder auf den Ablasshahneingang auf.
5. Die abnehmbaren Teile sollten nicht in der Spülmaschine gereinigt werden. Die vergoldeten oder verchromten Teile bitte vorsichtig reinigen. Benutzen Sie handelsübliche Reiniger.
6. Verwenden Sie zum Reinigen keine Lösemittel oder Benzin. Ebenfalls ungeeignet sind aggressive Reinigungsmittel, verseifte Stahlwolle, Schmirgelschwämme oder Handwaschpaste.



---

**Hinweis: Der Wasserbehälter des Samowars muss in regelmäßigen Abständen vollständig restentleert und gereinigt werden, um die Gefahr der Bildung von gesundheitsschädlichen Keimen zu vermeiden.**

---

**Der Wasserbehälter muss, je nach Benutzungshäufigkeit und**

---

**Wasserqualität, ca. alle 1 - 2 Wochen entkalkt werden:**

---

1. Wasserbehälter mit Wasser und etwas Entkalkungsmittel oder Essigessenz füllen und nur ganz kurz aufkochen lassen. Die Entkalkungsmischung einige Zeit einwirken lassen.
2. Den Behälter einige Male ausschwenken und die Entkalkungsmischung mit den gelösten Kalkrückständen ausgießen. Lassen Sie einen Teil der Entkalkungslösung durch den Ablasshahn ablaufen, um auch diesen von Kalkrückständen zu befreien. Mit klarem Wasser nachspülen, und ebenfalls durch den Ablasshahn ablaufen lassen.

Für die regelmäßige Pflege und auch für die Beseitigung hartnäckiger Flecken empfehlen wir Ihnen die INOX-METAL-POLISH Politur von Beem. Diese Politur verleiht den Geräten ihren ursprünglichen Glanz. INOX-METAL-POLISH ist in Tuben erhältlich und nicht nur für Kochtöpfe, sondern auch alle anderen Gegenstände aus Edelstahl, Chrom, Messing, Kupfer, Aluminium, Silber und auch harte Kunststoffe geeignet. INOX-METAL-POLISH wird auch in Fabriken für die Politur von Edelstahl eingesetzt. INOX-METAL-POLISH können Sie bei Ihrem Fachhändler, telefonisch bei uns oder über unsere Webseite [www.beem.de](http://www.beem.de) bestellen.

## 9. Störungen und Fehlerbehebung

---

**Ziehen Sie bei Störungen während des Kochens den Netzstecker.**

---

Sollte der Samowar nicht funktionieren, überprüfen Sie bitte ob

- der Stecker am Netz angeschlossen ist;
- der An-/Aus-Schalter eingeschaltet ist;
- der Drehknopf auf der richtigen Position steht;
- andere Geräte mit hoher Leistung gleichzeitig angeschlossen sind und dadurch die Haussicherung ausgefallen ist. Trennen Sie in diesem Fall zuerst das Gerät vom Netz. Schalten Sie dann die Sicherung wieder ein.
- Sollte die Haussicherung ausfallen, ist das in der Regel ein Hinweis auf Störungen. Lassen Sie das Gerät in diesem Fall von einem Fachmann untersuchen.

**WARNUNG  
Verbrennungsgefahr**

Vor dem Reinigen immer den Netzstecker ziehen und das Gerät abkühlen lassen. Nur komplett ausgekühlt reinigen.

**GEFAHR  
Lebensgefahr durch Stromschlag**

Tauchen Sie den Wasserbehälter niemals in Wasser oder andere Flüssigkeiten

**VORSICHT  
Sachschaden**

Wenn Kalk den Boden des Wasserbehälters bedeckt, kann es zu Defekten kommen (Hitzestau). Entkalken Sie das Gerät regelmäßig.

## 10. Entsorgung

Nachfolgende Regelungen gelten unter Umständen nur für Länder der Europäischen Union.

Entsorgen Sie die Verpackung sortenrein. Wenn Sie sich vom Artikel trennen möchten, entsorgen Sie ihn umweltgerecht und zu den aktuellen Bestimmungen.

### **Für Deutschland und einige EU-Länder gilt folgende Einheitsbestimmung:**



Dieses Produkt ist nicht als normaler Hausmüll zu behandeln, sondern an einem Sammelpunkt für das Recycling von elektrischen und elektronischen Geräten abzugeben, entsprechend der in Ihrem Land gültigen Bestimmungen. Auskunft erteilt Ihre kommunale Stelle.

Einige EU- und Nicht-EU-Länder haben länderspezifische Bestimmungen für die Entsorgung von Altgeräten. Auskunft erteilt Ihnen die dafür zuständige Behörde.

## 11. Technische Daten

<b>Modell:</b>	Mr. Tea
<b>Typnummer:</b>	S 2.4.1
<b>Spannungsversorgung:</b>	230 V ~ 50 Hz.
<b>Leistungsaufnahme:</b>	2500 Watt
<b>Schutzklasse:</b>	I
<b>Schutzart:</b>	IP X0
<b>Füllmenge Wasserkessel:</b>	4.0 Liter
<b>Füllmenge Tee:</b>	1.0 Liter

Änderungen im Design und der Technik jederzeit vorbehalten. Druckfehler vorbehalten.

## 12. Zertifizierungen



Dieses Gerät ist geprüft und zertifiziert durch INTERTEK.



Dieses Gerät entspricht den EU-Richtlinien zur elektromagnetischen Verträglichkeit (EMV) 2004/108/EG, einschließlich Änderungen, sowie der Niederspannungsrichtlinie 2006/95/EG, einschließlich Änderungen.



Dieses Gerät entspricht der RoHS Richtlinie 2002/95/EG über die Beschränkung der Verwendung bestimmter gefährlicher Substanzen bei elektrischen und elektronischen Geräten.



Dieses Gerät entspricht der WEEE Richtlinie 2002/96/EG über die Entsorgung elektrischer und elektronischer Altgeräte.

## 13. Garantie, Service, Reparaturen

Dies ist ein Qualitätsprodukt von BEEM und wurde nach den neuesten Fabrikationsmethoden hergestellt. Wir garantieren für die einwandfreie Beschaffenheit dieses Qualitätsprodukts. Innerhalb der Garantiezeit beheben wir kostenlos alle Material- oder Fabrikationsfehler.

---

### Für dieses Produkt beträgt die Garantiezeit 2 Jahre.

---

Bei einer **gewerblichen** oder gleichzustellenden **Nutzung**, z.B. in Hotels, Pensionen oder Gemeinschaftsanlagen, oder wenn der Kunde kein Verbraucher im Sinne des Bürgerlichen Gesetzbuchs ist, beträgt die **Garantiezeit 6 Monate**. Der Gewährleistungsausschluss bleibt hiervon unberührt.

**Gewährleistungsausschluss:** Ausgeschlossen von der Garantie sind insbesondere Mängel, die durch unsachgemäße Handhabung, Nichtbeachten der Bedienungsanleitung sowie der Sicherheitshinweise, Gewaltanwendung, Veränderungen, eigene Reparaturversuche und Reparaturversuche unqualifizierter Dritter verursacht sind. Ebenso Mängel, die auf normalem Verschleiß beruhen.

Soweit wir zur Gewährleistung gesetzlich verpflichtet sind, werden wir – unter Ausschluss des Rechts auf Wandlung oder Minderung – nach unserer Wahl entweder kostenlos nachbessern oder kostenlos Ersatz leisten. Gelingt die Nachbesserung trotz mehrerer Versuche nicht oder ist auch der Ersatzgegenstand mit einem von uns zu vertretenden Mangel behaftet, so ist der Kunde zur Herabsetzung des Preises oder nach seiner Wahl zur Rückgängigmachung des Vertrages berechtigt. Durch Inanspruchnahme der Garantie verlängert sich diese nicht. Für **Wandlung** (Um- und Austausch), **Rückgabe** des Geräts (Rücktritt vom Kaufvertrag) oder **Minderung** des Kaufpreises ist zunächst immer der Händler, bei dem Sie das Produkt erworben haben, zuständig. Dies gilt insbesondere für die Rückgabe oder für Minderungsansprüche, da diese unter Berücksichtigung des Kaufpreises geregelt werden müssen. Eine Kaufpreiserstattung bei Rückgabe oder eine Gutschrift bei Minderung kann nur über den Händler abgewickelt werden, bei dem Sie die Ware käuflich erworben haben.

Sollten sich wider Erwarten Mängel herausstellen, versuchen Sie erst eine telefonische Klärung. Schlägt dies fehl, senden Sie bitte das sorgfältig verpackte Gerät an Ihren Händler oder an die unten angegebene Kundendienstadresse. Geben Sie dabei Ihre vollständige Adresse, Typ- und Modellnummer sowie die Seriennummer des Geräts an. Diese finden Sie auf dem Typenschild am Gerät. Beschreiben Sie bitte möglichst ausführlich die aufgetretenen Mängel oder Fehler. Dem Produkt oder der Ersatzteilbestellung ist eine maschinell erstellte sowie datierte Kaufquittung oder Rechnung beizulegen. Ohne eine maschinell erstellte Kaufquittung oder Rechnung kann keine Garantieleistung erbracht werden, weder für Reparaturen, noch für Ersatzteile oder andere Ansprüche.

Außerhalb Deutschlands und insbesondere in Nicht-EU-Ländern sollten Sie den Artikel an Ihren Händler oder den dort ansässigen Vertreter senden. Auskünfte können Sie – vorzugsweise per Email – bei der unten angegebenen Kundendienstadresse einholen. Reparaturen, die nicht der Garantie unterliegen, können Sie, gegen individuelle Berechnung, ebenfalls vom Kundendienst durchführen lassen – außerhalb Deutschlands von Ihrem Händler, bei dem Sie die Ware erworben haben, oder einer Servicestelle, falls vorhanden.

**Verschleißteile und Verbrauchsmaterial** können Sie bei Ihrem Händler oder der angegebenen Kundendienstadresse bestellen. Außerhalb Deutschlands wenden Sie sich in erster Linie an Ihren Händler oder den dort zuständigen Vertreter.

Für Produktinformationen, Zubehöbestellungen oder Fragen zur Serviceabwicklung kontaktieren Sie Ihren Händler oder den angegebenen Kundendienst. Außerhalb Deutschlands und insbesondere in Nicht-EU-Ländern setzen Sie sich zunächst mit Ihrem Händler oder dem Vertreter in Verbindung.

**Nutzen Sie auch das Internet. Auf unserer Website [www.beem.de](http://www.beem.de) finden Sie Zubehör und Ersatzteile sowie Bedienungsanleitungen in verschiedenen Sprachen. Außerdem weitere Produktinformationen.**

**Kundendienstadresse Deutschland:**

BEEM GmbH, Abteilung Kundendienst, Dieselstraße 19 – 21, D-61191 Rosbach,  
Service Telefonnummer: 01805-233600 | Service Faxnummer: 01805-233699  
(Festnetzpreis 14 ct/min; andere Preise aus Mobilfunknetzen möglich) |  
Service E-mailadresse: [kundenservice@beem.de](mailto:kundenservice@beem.de) | Internet: [www.beem.de](http://www.beem.de)

## **14. Ersatzteile und Zubehör**

Die Artikelnummern für die Ersatzteile und das Zubehör finden Sie auf unserer Website **[www.beem.de](http://www.beem.de)** oder auf Anfrage bei unserem Kundendienst.

## 1. Introduction

Dear customer,

This combined water boiler / teamaker and samovar is a versatile utensil suitable for optimum preparing of tea and other hot and instant drinks.

We hope you will enjoy using your utensil.

YOUR BEEM (Blitz-Elektro-Erzeugnisse Manufaktur)

## 2. Notes on these instructions

This appliance is equipped with various safety features. Nevertheless please read this instruction carefully and use the appliance only as described in this instruction manual, in order to avoid injuries or damage.

Keep these instructions so you can refer to them. Should you give this appliance to anybody else, take care that you pass on the instructions as well.

Safety terms in this instruction:

The signal word **DANGER** advises against severe injuries or deadly peril.

The signal word **WARNING** advises against injuries and severe damage to property.

The signal word **ATTENTION** advises against light injuries or damages.

### 3. Appliance description, components, supplied items

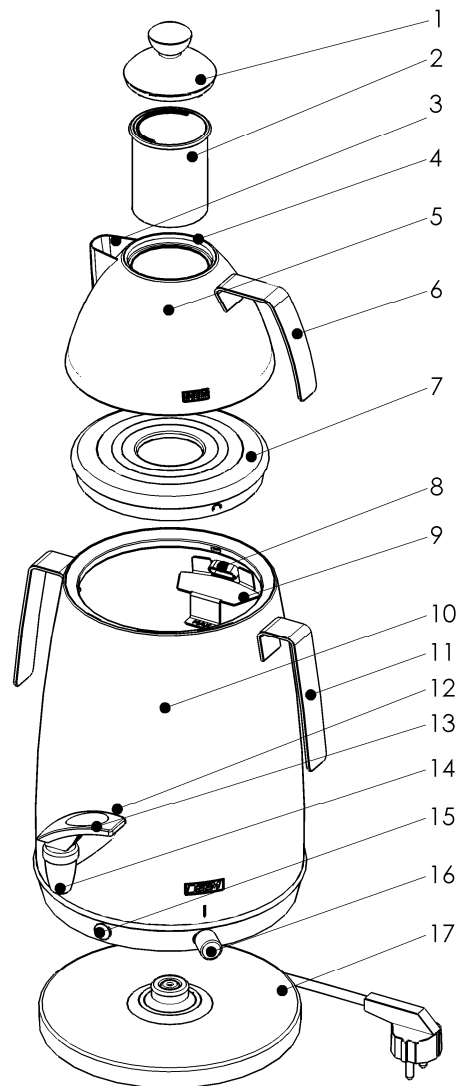

1. Teapot lid (complete with knob)
2. Tea strainer
3. Spout
4. Fill level
5. 1.0L teapot with handle
6. Teapot handle
7. Steam cover
8. Steam outlet
9. Water level indicator and water container device
10. 4.0L water container, with handle
11. Handle
12. Removable limescale filter
13. Tap lever (in back)
14. Tap without lever
15. Signal light
16. Knob
17. Base unit with integrated powerline

## 4. Safety instructions

### Intended use

1. This appliance is intended for commercial and home use.
2. Only use the utensil for heating water and tea or similar liquids.
3. Do not heat up milk or foaming liquids with the appliance.
4. Do not heat up soups or sauces or similar thick foods.

### DANGER FOR CHILDREN

5. Particular care should be taken if the appliance is used near children.
6. The appliance must not be operated by people with
  - impaired physical abilities,
  - impaired sensory abilities,
  - impaired mental abilities,
  - a lack of experience and knowledge
  - or childrenif they are not supervised or have not been instructed how to use the appliance by a person who is responsible for their safety.
7. Children should be supervised to ensure that they do not play with the appliance.
8. The appliance should be placed beyond the reach of children.
9. Keep children away from the packaging. Dangers can include suffocation!

### HAZARD FROM ELECTRICITY

10. To avoid risk of fire, electric shock and personal injury, do not use the appliance in the open air, and do not immerse it in water or other liquids.
11. Before connecting the appliance to your power supply, you should ensure that the voltage indicated on the rating plate matches that of your power supply.
12. Do not clean the appliance in the dishwasher.
13. We recommend that the utensil be connected to a separate electrical circuit.
14. The utensil should only be connected to a properly earthed mains power supply.
15. After use always turn the adjusting knob anticlockwise and then switch the utensil off with the on/off switch. Then pull the plug out of the power socket. Never pull on the cable to disconnect the utensil from the power socket. Always pull the plug.
16. Do not allow the mains lead to hang over sharp edges or hot surfaces.
17. The cable should not come into contact with the appliance when it is hot.
18. Never attempt to repair the unit yourself, and never use it if the plug or cable is damaged, if it is not working properly, or if there is another type of damage. Send or take the utensil to an authorised dealer. Attempts at repair by unauthorised persons will lead to invalidation of the guarantee entitlement.
19. Pull the mains plug out of the socket,
  - if you are not using the utensil
  - if a fault occurs during use
  - before cleaning the utensil

### WARNING of burns/fire

20. Never leave the utensil unattended while it is switched on.
21. Never place the utensil near to a source of heat or steam, or close to flammable materials.
22. The utensil gets very hot during operation. Never touch the water tank during operation under any circumstances.
23. Do not open the lid of the water tank when the water is boiling, to avoid scalding.
24. Put the lid on the water tank and the teapot before the water boils.
25. Remove the teapot carefully. Hot steam will escape!
26. Only fill the utensil up to the maximum mark. Hot water may splash out if you overfill it.
27. Pull the plug out and allow the utensil to cool before cleaning it.

### WARNING of injuries from other causes

28. Do not allow the mains lead to hang over corners (trip-wire effect).

### **CAUTION – Material damage**

29. Never transport the utensil when it is hot, and make sure it is empty before transporting it.
30. The handles of the tank are only for transportation purposes.
31. Operate the appliance only on a horizontal, even surface. This base must be heat resistant and sufficiently stable. Think about the overall weight of the utensil when full.  
Always make sure there is a safe distance to flammable parts.
32. The plug must be easily accessible so that you can pull it out quickly if necessary.
33. Do not place the utensil on a base with a surface which is sensitive to water. Splashing water or condensed steam could cause damage.
34. Never place the appliance near a gas flame, electric hotplate or other source of heat. External heat can damage the appliance.

## **5. Before first using this appliance**

- Ensure that all packaging material has been removed from the appliance (protective film, etc.).
- Under no circumstances remove the rating label or any warning labels.

---

**CAUTION: check that the appliance is not damaged. If any parts are damaged, do not use the appliance and contact a qualified service engineer.**

---

- Place the appliance on a level, stable and heat-resistant surface. Do not place the appliance beneath an overhanging cupboard.
- Clean the appliance and the accessories before using it for the first time. This will remove any debris that might remain from the production process.

## **6. How to use this appliance**

- Remove the kettle from the base unit to fill it with water.
- Pour the required amount of fresh water (note the maximum capacity of 4.0 litres); do not fill the water container past the fill level mark (9).
- Replace the steam cover and the teapot (5+7).
- Place the kettle onto the base unit (17). It can be placed in any position (360° rotation).
- Ensure that the adjusting knob (16) is turned anticlockwise until it reaches its detent.
- Then insert the plug into the mains socket.
- Turn the adjusting knob clockwise to its detent. The thermostat allows stepless adjustment of the degree of heat. You can choose between the settings: boil / interval boil / hot / warm.
- If you turn the adjusting knob to the detent, the water will boil rapidly. If you leave the adjusting knob in this position, the water will boil continuously until it eventually all evaporates. In order to avoid this continuous boiling function, push the knob back down until the signal light on the base unit goes out. Now the thermostat only switches on again when the temperature of the water drops, heating it again. In this way, the thermostat regulates energy supply in accordance with requirements, saving a great deal of energy. The signal light switches on and off in the thermostat cycle.

- Guideline values:
  - - Boiling water: Adjusting knob turned to the detent; water temperature approx. 100°C
  - Interval boiling: Maximum 1/4 turn back - as soon as the water has boiled; water temperature approx. 95°C – 100°C
  - - Hot water: Adjusting knob turned back by about 1/3 (to the position marked "••"); water temperature approx. 85°C – 95°C
  - - Warm water: Adjusting knob turned back by about 2/3 (to the position marked "•"); water temperature approx. 60°C – 70°C
- When the water container is taken from the base unit it is disconnected from the electricity supply. The thermostat switches on again when it is placed back on the base unit.
- To switch off the water container completely, turn the knob anticlockwise to its detent. The signal light is extinguished.
- The signal light also extinguishes after a short time when all of the water in the water container has boiled away. For this reason, always check that there is sufficient water in the container, that the thermostat adjusting knob is in the right position and that continuous boiling is prevented.
  - For safety reasons, remove the mains plug after the appliance has been used.

## 7. Making tea the Oriental way in accordance with the "samovar" principle

Tea is not always like tea. Strictly speaking, tea is solely a watery infusion of the tea plant *Camellia sinensis*. This infusion can be black or green tea. It needs to be differentiated from tea-like products, so-called herbal and fruit teas.

Making tea is therefore not always the same. To give them their valuable ingredients and taste, teas have water of different temperatures poured on them, and are left to brew for different amounts of time. Green tea, for example, is prepared preferentially with water at 85°C. The instructions for how to prepare the tea indicated on the packet should be observed in any case.

### a) Black tea

- Fill the strainer (2) with tea leaves (approx. one teaspoon per cup) or put tea bags in the teapot without strainer (1 tea bag for approx. 1 - 2 cups).
- Place the steam cover securely in the opening of the kettle, and the teapot on top of the steamer ring. The base of the teapot is designed so that it precisely fits into the steam cover, hence guaranteeing stability. At the same time, the teapot is pre-heated.
- Boil the water.
- Remove the teapot from the water container.

---

**Caution: hot steam will escape! A small amount of condensed water may also drip from the base of the teapot.**

---

- Now pour boiling water over the tea from the tap. By lightly pushing downwards, the tap opens and you can then withdraw the water. As soon as you release it, it closes again. If you want to withdraw more water, to fill the teapot up for example, tilt the

tap lever backwards. When you push the lever forwards again the water supply will be shut off.

- Add a maximum of 1 L to the teapot, up to the fill level mark (4).
- The more tea leaves or tea bags and the less water you place in the teapot, the stronger the tea concentrate ("professionals" like their infusion to have 2.86 g of tea per cup). It is better to use somewhat more tea so that a concentrate is actually formed in the teapot.
- Replace the teapot with the tea concentrate on the water container. The steam rising in the water container keeps the tea in the teapot at precisely the right temperature required for brewing.
- After the desired brewing time, remove the tea strainer from the teapot and replace the lid.

---

**CAUTION: hot steam will escape. Use oven gloves.**

---

- Next pour the required amount of tea concentrate from the teapot into your glass (to taste) and then top your glass up with water from the water container. This will allow you to vary the strength and taste of your tea.
- The teapot can be left on the water container when the appliance is operating, so you can help yourself to more tea at any time. Position the knob somewhat above the "●●" position (but not to the detent), so that the water remains hot but does not boil continuously. The signal light will illuminate and extinguish in cycle. However, the maximum heating setting should only be used for initial boiling of the water.

#### **b) Green Tea**

- Green tea can also be prepared with the the samovar. Green tea should generally not be brewed with boiling water as this gives it a slightly bitter taste. Depending on the kind of tea, the ideal water temperature is 50 – 90 °C. Most green teas develop their optimum taste at around 80 °C. The higher the quality of the green tea, the lower the optimum water temperature. Teas of the highest quality are brewed with water at 50 – 60 °C.
- Normal green teas must infuse for 1 to 3 minutes, whilst high-grade green teas only need around 1 to 1½ minutes. Please follow the manufacturer's instructions when using tea bags.
- Green tea is always dosed less than black tea. Around 1 g per 100 ml or 1 level teaspoon to 200 ml of water. You can determine the strength of the concentrate yourself.
- Boil the water in the water container. Then pour some hot water into the cups (the teapot has been pre-warmed on the water container during the boiling process). Then turn the adjusting knob back to the "●" position (depending on the type of tea) and allow the water to cool down a little (approx. 3 - 5 minutes). Now pour hot water from the water container onto the tea (note the fill level mark (4)). Place the teapot on top of the water container as described before so that the tea remains hot, and then proceed as for black tea.

#### **c) Herbal tea**

---

##### **Important information:**

**Herbal, fruit, rooibos and spice teas always require boiling water and have to brew for at least 5 - 10 minutes! This is the only way to ensure a safe product!**

---

- Herbal teas – whether loose or tea bags – have to be made with boiling water and the indicated brewing time should be adhered to. This is because in herbal tea blends

there may, in rare cases, be germs such as salmonella which are killed by heating. With the wrong preparation these may become a health risk, especially with children's teas.

- Herbal tea should never be made with just warm water in order to bring it quicker to a drinkable temperature, for example. For babies, small children and sick people in particular there may be health risks here if, in an unfortunate case, there are germs in the herbal tea. Herbal tea which has been brewed should also not be left standing for several hours. This is because although the boiling water kills the germs, spores in the herbal tea are not killed. These may germinate in warm water.

## 8. Cleaning and maintenance

1. Switch off the appliance, disconnect it from the mains supply and allow it to cool.
  2. Empty the utensil after every use. Then clean it using a damp cloth and, if you wish, some ordinary washing-up liquid. Rinse out the utensil with fresh water.
  3. Never immerse the appliance in water. Just wipe it with a damp cloth.
  4. If the limescale filters in the water container becomes blocked up, they can be removed. Remove the filter from inside tap's entry point. (see diagram). It can then easily be removed. After having been cleaned in the dishwasher or with a mild soap, insert it from the inside again.
- 
- The image shows a close-up of a person's hand reaching into the interior of a stainless steel samovar. The hand is holding a small, dark, cylindrical filter component, which is being pulled out from the tap's entry point on the inner wall of the water tank. The interior of the tank is visible, showing the smooth metal surface and the tap mechanism.
5. The removable parts should not be cleaned in a dishwasher. Please clean the gold-plated or chrome-plated parts carefully. Use any common detergent.
  6. Do not use solvents or benzene to clean the equipment. Aggressive cleaning materials, steel-wool soap pads, scouring pads and handwash paste are also unsuitable.

---

**Note: The samovar's water tank must be emptied completely and cleaned at regular intervals to avoid the formation of harmful germs.**

---

### **The water tank must be de-scaled every 1 - 2 weeks (depending on water quality and frequency of use):**

1. Fill the water container with water and either de-scaler or vinegar essence, and very briefly heat up. Allow with the de-scaling mixture some time to have an effect.
2. Rinse the container a few times and pour out the de-scaling mixture along with the dislodged limescale. Leave a fraction of the decalcifying solution to drain through the tap in order to rid it of any limescale which might be there: Rinse with fresh water, and likewise let it run through the tap.

We recommend INOX-METAL-POLISH from Beem for routine cleaning and for the removal of stubborn stains. This polish restores the original sheen to your appliances. INOX-METAL-POLISH is supplied in tubes and can be used for all other stainless steel, chrome,

brass, copper, aluminium, silver and hard plastic items as well as cooking pots. INOX-METAL-POLISH is used in factories to polish stainless steel. You can order INOX-METAL-POLISH from your specialist retailer, from us directly via telephone or from our website [www.beem.de](http://www.beem.de).

## 9. Faults and troubleshooting

---

### In the event of a fault during use, unplug the appliance.

---

If the samovar fails to operate, please check whether

- The appliance is plugged in.
- The on/off switch is on.
- The knob is in the right position.
- Other appliances with high wattage are in operation simultaneously, causing the main fuse to blow. If this happens disconnect the utensil from the mains first. Then reconnect the fuse.
- If the main fuse blows, this is normally an indication of a fault. In this case, qualified service personnel should check the appliance.



#### **WARNING** **Danger of burns**

Before cleaning, always remove the plug and allow the utensil to cool down. Only clean it when it has cooled down fully.



#### **DANGER** **Danger to life from electric shock**

Never immerse the water container in water or any other liquid.



#### **CAUTION** **Risk of damage to the appliance**

If lime scale covers the bottom of the boiler the appliance can be damaged (accumulation of heat). De-scale the appliance regularly.

## 10. Disposal

The following regulations apply under certain circumstances only to countries belonging to the European Community.

Dispose of the packaging sorted according to type. If you want to dispose of the appliance, do so in an environmentally-conscious manner and in accordance with current regulations.

### **The following standard regulation applies for Germany and some other countries of the European Community:**



This product is not to be treated as normal domestic waste, but must be taken to a collection point for the recycling of electrical and electronic devices in accordance with the regulations applicable in the respective country. Information can be obtained from your local authorities.

Some EC and non-EC countries have their own specific regulations for the disposal of old appliances. Information can be obtained from the responsible authorities.

## 11. Technical Data

<b>Model:</b>	Mr. Tea
<b>Model no.:</b>	S 2.4.1
<b>Power supply:</b>	230 V ~ 50 Hz.
<b>Power consumption:</b>	2500 Watt
<b>Protection class:</b>	I
<b>Protection type:</b>	IP X0
<b>Capacity of kettle:</b>	4.0 litres
<b>Capacity of teapot:</b>	1.0 litre

We reserve the right to make technical alterations and changes to the design. Printing errors reserved.

## 12. Certification



This appliance has been tested and certified by INTERTEK.



This appliance complies with the European Directives for electromagnetic compatibility (EMC) 2004/108/EC and its revisions, as well as Low Voltage Directive (LVD) 2006/95/EC and its revisions.



This appliance complies with the RoHS Directive 2002/95/EC on the restriction of the use of certain hazardous substances in electrical and electronic equipment.



This appliance complies with the WEEE Directive 2002/96/EC on the disposal of electrical and electronic equipment (WEEE).

## 13. Warranty, service, repair

This high quality product from BEEM has been made in accordance with the latest manufacturing methods.

We guarantee that this high-quality product is in perfect condition. We will remedy all material or manufacturing defects free of charge within the warranty period.

---

**The warranty period for this product is 2 years.**

---

With **industrial** or similar **use** e.g. in hotels, guesthouses or communal facilities, or when the customer is not a consumer in terms of the German Civil Code, the manufacturer provides a **warranty of 6 months**. This does not affect the warranty exclusion.

**Warranty exclusion:** the warranty specifically excludes defects that have been caused by incorrect manipulation, disregard of the operating instructions and safety notes, use of force, alterations, attempts at self-repair or repair attempts undertaken by unqualified third parties. Also excluded are defects caused by normal wear & tear.

Insofar as we are legally obliged to provide a warranty, we will either repair or replace the defective item free of charge – with rights of replacement or reduction in price being excluded. If it is not possible to repair the product after a number of attempts have been made, or if the replacement is also defective for reasons which are our responsibility, then the customer is entitled to a reduction in price or, at his discretion, to withdraw from the contract. The warranty is not extended by avilment thereof.

The dealer from whom you purchased the product is responsible in the first instance for **swapping** (exchange or replacement), **return** of the product (withdrawal from the sales contract) or **reduction** in the sale price. This is especially the case in the event of return or claims for reduction in price, since these must be settled with consideration for the sale price. Refund of the sale price in the event of return of goods, or issue of a credit note in the case of price reduction, can only be effected by the dealer from whom you bought the product.

If defects should transpire, contrary to expectations, please try first by telephone to clear up the problem. If the problem still remains please send the carefully-packed article to your dealer or to the customer service address given below. Include your full address, the product's type and model number and the serial number; these are to be found on the rating label. Describe as detailed as possible the defects or deficiencies. A machine-generated and dated sales receipt or invoice is to be enclosed with the product or spare parts order. Warranty services cannot be rendered without a machine-generated and dated sales receipt or invoice, either for repairs, spare parts or other claims.

Outside of Germany and especially in non-EC countries, send the article to your dealer or to your local distributor. You can obtain information from the customer service address below, preferably via email.

You can also arrange for repairs that are not covered by the warranty to be carried out by customer service - outside of Germany, via your dealer or distributor. These will be invoiced on their individual merits.

**Consumable parts & materials** can be ordered from your dealer or from the stated customer service address. Outside of Germany, please contact your dealer or distributor in the first instance.

Contact your dealer or the stated customer service department if you want product information or wish to order accessories or ask questions relating to service matters. Outside of Germany and especially in non-EC countries, please contact your dealer or distributor in the first instance.

**Please also use the internet. On our website [www.beem.de](http://www.beem.de) can be found accessories, replacement parts and instruction manuals in various languages. Also further product information.**

**Customer service address, Germany:**

BEEM GmbH, Customer Service Department, Dieselstrasse 19 – 21, D-61191 Rosbach  
Service telephone number: +49 1805-233600 | Service fax number: +49 1805-233699  
(Service number subject to a charge, may vary according to the country) |  
Service email address: [kundenservice@beem.de](mailto:kundenservice@beem.de) | Internet: [www.beem.de](http://www.beem.de)

## **14. Spare parts and accessories**

You can find the article numbers for spare parts and accessories on our website [www.beem.de](http://www.beem.de) or by inquiring at customer services.

*Disclaimer: this translation into English of the binding original German version of the instructions is for information purposes only.*

## 1. Introduction

Chère cliente, cher client,

Cette théière / bouilloire et samovar est un appareil polyvalent, qui convient pour la préparation de thé et d'autres boissons chaudes et instantanées.

Nous vous souhaitons beaucoup de plaisir à son utilisation!

Votre fabricant Blitz-Elektro-Erzeugnisse Manufaktur

## 2. À propos de ces instructions

L'article est muni d'instructions de sécurité. Lisez malgré tout attentivement les instructions de sécurité et n'utilisez l'article que comme cela est décrit dans ces instructions afin de ne pas causer de blessures ou de dommages par mégarde.

Conservez ces instructions pour pouvoir les lire ultérieurement. En cas de transmission de l'article, il faut remettre ces instructions en même temps que l'article.

Termes de sécurité dans ces instructions :

Le mot signal **DANGER** met en garde contre d'éventuelles blessures et le danger de mort.

Le mot signal **AVERTISSEMENT** met en garde contre les blessures et les dommages matériels graves.

Le mot signal **PRUDENCE** met en garde contre les blessures légères ou les détériorations.

### 3. Description de l'appareil, composants, volume de livraison

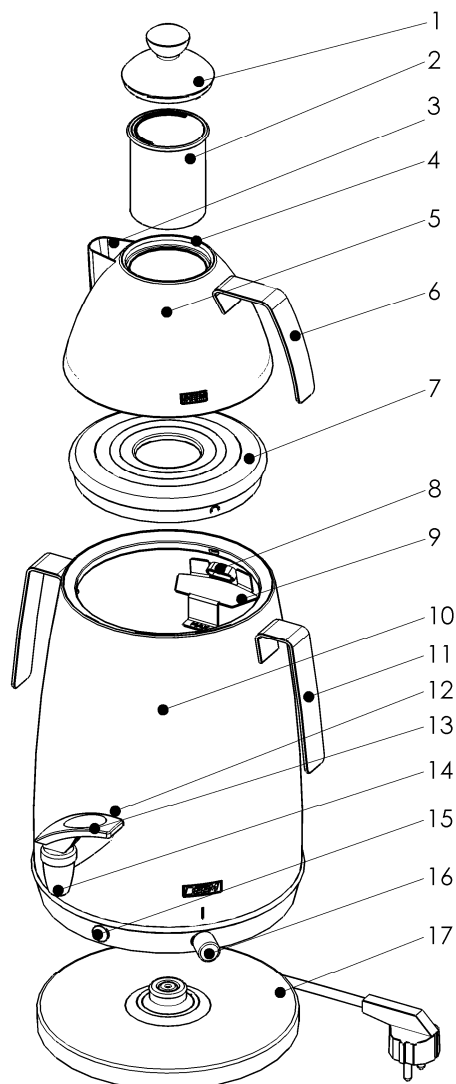

1. Couvercle complet pour théière (avec couvercle avec tête )
2. Passoire à thé pour théière
3. Bec de théière
4. Indicateur de niveau de remplissage de la théière
5. Théière , 1.0 L avec manche
6. Manche de théière
7. Couvercle pour vapeur
8. Orifice de sortie de vapeur
9. Indicateur de niveau de remplissage ou dispositif du réservoir d'eau
10. Réservoir d'eau , 4.0 L avec manches
11. Manches
12. Filtre pour calcaire
13. Manette de robinet d'évacuation noir
14. Robinet d'évacuation sans manette
15. Clignotant
16. Bouton de réglage
17. Socle avec circuit électrique intégré

## 4. Consignes de sécurité importantes

### Emploi

1. Cet appareil convient pour une utilisation commerciale et domestique.
2. Vous devez utiliser cet appareil exclusivement pour réchauffer de l'eau ou du thé ou tout autre liquide de ce type.
3. Vous ne devez pas chauffer de lait ou de liquide moussant dans cet appareil.
4. Vous ne devez pas chauffer de soupe ou tout autre aliment épais de ce type.

### DANGER POUR ENFANTS

5. La plus grande prudence s'impose lorsque l'appareil est utilisé à proximité d'enfants.
6. L'appareil ne doit pas être manipulé par des personnes présentant
  - des capacités physiques limitées,
  - des capacités sensorielles limitées,
  - des capacités mentales limitées,
  - un manque d'expérience et de connaissances,
  - ou des enfantsdans la mesure où ils ne sont pas sous la surveillance d'une personne chargée de leur sécurité ou n'ont pas été formés à manipuler l'appareil.
7. Les enfants doivent être sous surveillance pour garantir qu'ils ne jouent pas avec l'appareil.
8. Tenez l'appareil hors de portée des enfants.
9. Tenez les enfants éloignés des matériaux d'emballage. Il existe notamment un risque d'étouffement.

### DANGER : ELECTRICITE

10. Pour prévenir tout risque d'incendie, d'électrocution ou de blessures corporelles, ne pas utiliser l'appareil à l'extérieur et ne pas l'immerger dans de l'eau ou tout autre liquide.
11. Avant de raccorder l'appareil au secteur, assurez-vous que la tension figurant sur la plaquette signalétique de l'appareil correspond à l'alimentation électrique du foyer.
12. Ne lavez pas l'appareil au lave-vaisselle.
13. Il est recommandé de raccorder l'appareil à un circuit électrique séparé.
14. L'appareil doit impérativement être branché sur une prise correctement raccordée à la terre.
15. Pour mettre le samovar complètement hors tension, tournez à fond le bouton rotatif dans le sens contraire des aiguilles d'une montre. Pour débrancher l'appareil, ne tirez jamais sur le cordon d'alimentation, mais sur la fiche.
16. Ne laissez pas pendre le cordon d'alimentation sur des arêtes tranchantes ou des surfaces chaudes.
17. Evitez que le câble électrique soit en contact avec l'appareil brûlant.
18. N'essayez jamais de réparer vous-même l'appareil et ne l'utilisez jamais s'il ne fonctionne pas correctement, s'il est endommagé d'une quelconque manière ou si la fiche ou le cordon sont défectueux. Retournez ou remettez l'appareil à un distributeur agréé. Toute tentative de réparation par une personne non autorisée entraîne l'annulation de la garantie.
19. Retirez la fiche de la prise,
  - lorsque vous n'utilisez pas l'appareil
  - lorsqu'un dysfonctionnement survient lors de l'utilisation
  - avant de nettoyer l'appareil

### AVERTISSEMENT brûlures/feu

20. Ne pas faire fonctionner l'appareil sans surveillance.
21. Ne placez pas l'appareil à proximité d'une source de chaleur ou de vapeur ou à proximité de matériaux inflammables.
22. L'appareil devient extrêmement chaud pendant l'utilisation. Pendant l'utilisation, ne touchez le réservoir d'eau sous aucun prétexte.

23. N'ouvrez pas le couvercle du réservoir lorsque l'eau est en ébullition pour ne pas vous brûler.
24. Mettez le couvercle sur le réservoir d'eau et la théière avant que l'eau ne commence à bouillir.
25. Prenez la théière avec précaution. De la vapeur chaude peut s'échapper !
26. Remplissez l'appareil uniquement jusqu'au repère maximum. S'il y a trop d'eau, l'eau extrêmement chaude peut déborder.
27. Débranchez l'appareil et laissez-le refroidir avant de procéder à son nettoyage.

**AVERTISSEMENT: blessures d'autre nature**

28. Ne laissez pas pendre le cordon d'alimentation sur des coins (risque de trébuchement).

**ATTENTION – dégâts matériels**

29. Ne transportez jamais l'appareil quand il est brûlant et uniquement quand il est vide.
30. Les poignées de l'appareil servent uniquement au transport.
31. Posez l'appareil uniquement sur une surface horizontale, plane. Le support doit être résistant à la chaleur et suffisamment stable. Pensez au poids total de l'appareil rempli.  
Respectez toujours une distance de sécurité suffisante par rapport aux pièces combustibles.
32. La fiche doit être facilement accessible pour qu'en cas d'urgence, elle puisse être immédiatement débranchée.
33. Ne posez pas l'appareil sur un support dont la surface ne résiste pas à l'eau. Si de l'eau déborde, elle pourrait endommager le support.
34. Ne placez jamais l'appareil à proximité de la flamme d'un gaz, de plaques de cuisson électriques ou de toute autre source de chaleur. Tout effet de chaleur externe risque d'endommager l'appareil.

## 5. Avant la première utilisation

- Assurez-vous que toutes les parties du matériel d'emballage ont bien été retirées de l'appareil (film de protection, etc.)
- Ne retirez en aucun cas la plaquette signalitique ni autres avertissements éventuels.

---

**ATTENTION : Vérifiez que l'appareil ne présente aucun défaut. Si des pièces sont endommagées, n'utiliser pas l'appareil mais contactez du personnel qualifié.**

---

- Placez l'appareil sur une surface lisse, stable et résistante à la chaleur. Ne posez pas l'appareil sous un élément de mobilier suspendu.
- Nettoyez l'appareil et les accessoires avant la première utilisation. Ceci permet d'éliminer les éventuels résidus de production.

## 6. Utilisation

- Pour remplir le réservoir d'eau, retirez le récipient du socle de contact.
- Mettez la quantité souhaitée d'eau fraîche dans le réservoir d'eau (contenance 4.0 L) sans dépasser le seuil maximal (9).
- Refermez la théière à l'aide du couvercle d'évaporation (5+7).
- Placez la bouilloire sur le socle (17). La position sur le socle peut être pivotée au choix (360°).
- Tournez le bouton rotatif (16) dans le sens contraire aux aiguilles d'une montre jusqu'à la butée.
- Tournez le bouton rotatif dans le sens des aiguilles d'une montre jusqu'à la butée.

- Le thermostat permet de régler en continu la température de l'eau. Vous avez le choix entre les réglages : eau bouillante / eau bouillante à intervalle / eau très chaude / eau chaude.
- En tournant le bouton jusqu'à la butée, vous commanderez la mise en ébullition de l'eau après un laps de temps donné. Si vous laissez le bouton dans cette position, l'eau continuera de bouillir sans interruption jusqu'à complète évaporation. Pour éviter cette ébullition ininterrompue, retournez le bouton d'ajustage après l'ébullition de l'eau jusqu'à ce que le clignotant sur le socle s'éteigne. Cette position commande un fonctionnement intermittent du thermostat qui se met en route ou s'éteint sans cesse pendant de brefs intervalles de temps. Vous économiserez ainsi eau et énergie. Le témoin lumineux qui s'allume et s'éteint automatiquement signalera que le thermostat se met en marche ou bien est arrêté.

Valeurs indicatives :

- |   |  |
|---|--|
| <ul style="list-style-type: none"> <li>••• - Eau bouillante :</li> <li>- Eau bouillante à intervalle :</li> <li>•• - Eau très chaude :</li> <li>• - Eau chaude :</li> </ul> | <p>Tournez le bouton jusqu'à la butée ; température de l'eau env. 100°C</p> <p>Ramenez ensuite d'1/4 de tour vers la gauche – lorsque l'eau est en ébullition ; température de l'eau env. 95°C – 100°C</p> <p>Ramenez le bouton d'1/3 de tour vers la gauche (placez-le sous la lettre « •• » environ) ; température de l'eau env. 85°C – 95°C</p> <p>Ramenez le bouton de 2/3 de tour vers la gauche (placez-le sous la lettre « • ») ; température de l'eau env. 60°C – 70°C</p> |
|---|--|
- Retirez le réservoir d'eau qui est posé sur le socle , l'alimentation en courant est coupée. Le thermostat se remet en marche dès que l'appareil est remis en place sur le socle de contact.
  - Le réservoir d'eau est mis complètement hors service en tournant le bouton rotatif dans le sens contraire aux aiguilles d'une montre jusqu'à la butée. Le témoin lumineux s'éteint.
  - Le témoin lumineux s'éteint également peu après que l'eau se soit évaporée. Veuillez donc toujours contrôler s'il y a suffisamment d'eau dans le réservoir d'eau et si le bouton rotatif est dans la bonne position pour éviter de faire bouillir l'eau trop longtemps.
  - Par sûreté, débrancher l'appareil après utilisation.

## **7. Préparation du thé à la mode orientale avec le « principe du samowar »**

Il y a thé et thé. Au sens strict du terme, le thé n'est que l'infusion aqueuse du théier *Camellia sinensis*. Cette infusion peut être noire ou verte. On ne doit pas le confondre avec des produits similaires au thé, ceux que l'on appelle tisanes de plantes et de fruits. Il y a donc plusieurs manières de préparer un thé. Afin d'en préserver les précieuses substances et le goût, les thés sont préparés avec de l'eau chauffée à différentes températures et leur durée d'infusion varie. Le thé vert par exemple est préparé de préférence avec une eau à 85 °C. Dans tous les cas, il est conseillé de s'en tenir aux consignes de préparation indiquées sur l'emballage.

### a) Thé noir

- Mettez les feuilles de thé dans la passoire du thé (2)(environ une cuillère à café par tasse) ou le sachet de thé (sans passoire env. 1 sachet pour env. 1 à 2 tasses).
- Reposez le couvercle à vapeur sur la bouilloire et la théière. Le fond de la théière est conçu de manière à ce qu'il puisse parfaitement coïncider avec le couvercle de la bouilloire et rester stable. La théière est chauffée en même temps.
- Faire bouillir l'eau.
- Retirez la théière du réservoir d'eau .

---

**Attention : De la vapeur chaude peut s'échapper ! Des gouttes de condensation peuvent couler éventuellement du fond de la théière.**

---

- Versez l'eau bouillante sur le thé dans la théière. Remplissez 1 l maximum, jusqu'au seuil maximal (4). Faites couler le thé et l'eau bouillante. En pressant légèrement vers le bas, le robinet d'évacuation s'ouvre et vous pouvez en recueillir de l'eau. Dès que vous le lâchez à nouveau, il se referme. Si vous voulez recueillir beaucoup d'eau pour remplir la théière par exemple, poussez la manette du robinet vers l'arrière. Il s'enclenchera dans cette position. Et seulement si vous repoussez la manette vers l'avant, alors le robinet se refermera à nouveau.
- Plus il y aura de feuilles ou de sachets de thé ou moins vous mettrez d'eau dans la théière, plus le thé sera concentré (Les professionnels font le thé avec exactement 2,86 g par tasse). Mettez plutôt une quantité un peu plus importante de thé afin d'obtenir un liquide un peu plus concentré dans la théière.
- Reposez la théière avec le thé concentré sur la bouilloire. La vapeur qui monte dans la bouilloire maintient le thé dans la théière à la température exacte dont il a besoin pour infuser.
- Au bout du temps d'infusion désiré, retirez la passoire de la théière et reposez le couvercle.

---

**ATTENTION : De la vapeur chaude s'échappe. Utilisez des maniques.**

---

- Versez ensuite la quantité désirée de ce thé concentré dans votre tasse et complétez avec l'eau du réservoir. De cette façon, vous pouvez varier le dosage et le goût de votre thé.
- Vous pouvez poser la théière sur la bouilloire et laisser l'appareil en marche pour pouvoir vous servir du thé ou de l'eau à tout moment. Réglez le bouton sur la position « ●● » (mais pas jusqu'à la butée) afin que l'eau ne soit pas constamment en ébullition mais reste chaude. Le témoin lumineux est intermittent. Cette fonction de mise en ébullition ininterrompue ne doit être utilisée que pendant les premières minutes d'infusion du thé.

### b) Thé vert

- permet également de préparer du thé vert. Le thé vert ne se prépare jamais avec de l'eau bouillante, car il serait alors légèrement plus amer. Selon la variété, la température idéale de préparation du thé vert se situe entre 50 et 90 °C. La plupart des thés verts développent leur arôme optimal à 80 °C environ. Plus le thé vert est de qualité, plus la température optimale de l'eau doit être basse. Les thés les plus fins sont préparés avec de l'eau entre 50 et 60 °C.
- Les thés verts normaux doivent infuser environ 1 à 3 minutes tandis que les thés verts très fins ne doivent infuser qu'environ 1 minute à 1 ½ minute. En ce qui concerne le thé en sachet, suivre les indications données par le fabricant pour le dosage.

- Le thé vert doit être plus faiblement dosé que le thé noir : environ 1 g pour 100 ml ou 1 cuil. à café rase pour 200 ml d'eau. Vous déterminerez vous-même la force du concentré.
- Portez l'eau de la bouilloire à ébullition. Puis versez de l'eau chaude dans les tasses (la théière est déjà chauffée du fait de sa position sur la bouilloire pendant l'ébullition). Remettez le bouton sur la position « • » (selon la variété de thé) et laissez refroidir légèrement l'eau (env. 3 à 5 minutes). Mettez ensuite le thé dans la théière et versez sur le thé de l'eau chaude provenant de la bouilloire (respectez le seuil maximal(4)). Placez la théière sur la bouilloire comme décrit auparavant pour que le thé reste chaud et suivez les indications de la préparation du thé noir.

### c) Tisanes

---

#### **Remarque importante :**

**Pour la préparation des tisanes de plantes, de fruits et d'épices, toujours verser de l'eau bouillonnante et laisser infuser au moins 5 à 10 minutes ! C'est la seule possibilité d'obtenir un aliment sûr !**

---

- Pour les tisanes de plantes – qu'elles soient en vrac ou en sachets – il est indispensable de les préparer avec de l'eau vraiment bouillonnante et de respecter la durée d'infusion indiquée. En effet, dans quelques rares cas, les mélanges de plantes peuvent éventuellement contenir des germes tels que par exemple des salmonelles qui seront détruits par la chaleur. En cas de préparation incorrecte, ces germes peuvent présenter un risque pour la santé, en particulier s'il s'agit de tisanes pour enfants.
- Les tisanes de plantes ne doivent en aucun cas être préparées avec de l'eau seulement chaude afin d'obtenir plus rapidement une tisane à une température permettant de la boire. Elles sont en effet susceptibles de présenter des risques pour la santé, notamment pour les nourrissons, les enfants en bas âge et les malades, si en cas de malchance la tisane de plantes venait à contenir des germes. De même qu'il ne faut pas, non plus, laisser reposer une tisane infusée plusieurs heures. Les germes ont certes été détruits par l'eau bouillante, mais pas les spores présents dans la tisane, ces derniers pouvant se mettre à germer dans l'eau chaude.

## **8. Nettoyage et conservation**

Selon la fréquence d'utilisation, détartrez le réservoir d'eau toutes les semaines ou tous les quinze jours.

1. Éteignez l'appareil, retirez la fiche secteur de la prise de courant et laissez-le refroidir un peu.
2. Videz l'appareil après chaque utilisation. Puis, nettoyez-le avec un chiffon humide et éventuellement avec un peu de produit vaisselle du commerce. Rincez bien l'appareil à l'eau claire.
3. Ne jamais plonger l'appareil dans l'eau, seulement l'essuyer avec un chiffon humide.

4. Si les filtres à calcaire de la théière et du réservoir d'eau sont bouchés, vous pouvez les retirer. Tirez le filtre de l'intérieur à partir du robinet d'évacuation. (voir Illustration). Vous pouvez alors le retirer facilement. Après le nettoyage dans la machine à laver ou avec une lessive légère, remplacez-le de l'intérieur à l'entrée du robinet d'évacuation.



- 
5. Les parties amovibles ne devraient pas être lavées au lave-vaisselle. Nettoyez avec précaution les parties chromées ou dorées. Utilisez un détergent ordinaire du commerce.
  6. Pour le nettoyage, n'utilisez ni solvant ni essence. Sont également à proscrire les détergents agressifs, la paille de fer savonnée, les éponges abrasives ou la pâte pour nettoyer les mains.

---

**Remarque : Le réservoir d'eau du samovar doit être vidé et nettoyé régulièrement pour prévenir le risque de formation de germes toxiques pour la santé.**

---

**Selon la fréquence d'utilisation et la qualité de l'eau, il faut détartrer le réservoir d'eau toutes les semaines voire tous les quinze jours:**

---

1. Remplissez le réservoir avec de l'eau et un peu de produit détartrant ou du vinaigre blanc et faites bouillir un instant. Puis, laissez agir le mélange détartrant quelque temps.
2. Agitez plusieurs fois le réservoir et jetez le mélange détartrant contenant les résidus de calcaire dissouts. Laissez une partie de la solution de détartrant s'écouler par le robinet afin de libérer celui-ci aussi de ses résidus de calcaire. Rincez à l'eau claire et là-aussi laissez la s'écouler par le robinet.

Pour un entretien régulier et l'élimination de taches tenaces, nous vous recommandons d'utiliser INOX-METAL-POLISH de Beem. Ce produit à polir redonne à vos appareils leur éclat d'origine. INOX-METAL-POLISH est disponible en tube et ne convient pas seulement pour les casseroles mais également pour tous les autres objets en acier inoxydable, chrome, laiton, cuivre, aluminium, argent et en plastic dur. INOX-METAL-POLISH est utilisé également en usine pour le brunissage de l'acier inoxydable. Vous pouvez commander INOX-METAL-POLISH chez votre revendeur spécialisé, directement à nous par téléphone ou sur notre page Web [www.beem.de](http://www.beem.de).

## **9. Pannes et dépannage**

---

**En cas de panne lors de l'ébullition, débranchez l'appareil en retirant la fiche de la prise de courant.**

---

- Si le samovar ne fonctionne pas, vérifiez si
- la fiche mâle est bien raccordée au réseau
  - l'interrupteur de marche/arrêt est allumé
  - le bouton rotatif est sur la bonne position

- D'autres appareils réclamant une puissance plus élevée sont branchés en même temps et ont provoqué le déclenchement du disjoncteur. Dans ce cas, débranchez d'abord l'appareil du réseau et remettez ensuite le fusible en marche.
- En général, le fait que le disjoncteur se déclenche signale la présence d'une panne. Dans ce cas, faites examiner l'appareil par un spécialiste.



**AVERTISSEMENT**  
**Risque de brûlure**

Avant le nettoyage, toujours retirer la fiche mâle de la prise de courant et laisser refroidir l'appareil. Ne le nettoyer que s'il est entièrement refroidi.



**DANGER**  
**Risque de mort par électrocution**

Ne plongez jamais la bouilloire dans l'eau ou dans un autre liquide.



**ATTENTION**  
**Domage matériel**

La présence de calcaire au fond de la bouilloire peut entraîner des défaillances (accumulation de chaleur). Détartez régulièrement l'appareil.

## 10. Traitement des déchets

Les règlements suivants sont valides dans certaines circonstances seulement pour les membres de la Communauté européenne.

Débarrassez-vous de l'emballage correctement. Si vous voulez vous séparer de l'article, faites-le de façon à tenir compte de la protection de l'environnement et conformément aux prescriptions suivantes.

**Les dispositions générales normalisées sont valables pour l'Allemagne et certains pays de la Communauté européenne :**



Ce produit ne doit pas être traité comme un déchet domestique ordinaire. Il doit être déposé dans un lieu de ramassage destiné au recyclage des appareils électriques et électroniques conformément aux dispositions en vigueur dans votre pays. Pour tout renseignement, adressez-vous à votre commune.

Certains pays membres de la CE et des pays non-membres ont des dispositions spécifiques en matière d'élimination des appareils usagés. Pour tout renseignement, adressez-vous à l'autorité compétente.

## 11. Données techniques

<b>Modèle:</b>	Mr. Tea
<b>Numéro de type:</b>	S 2.4.1
<b>Tension électrique:</b>	230 V ~ 50 Hz.
<b>Puissance:</b>	2500 Watt
<b>Catégorie de protection:</b>	I
<b>Niveau de la protection:</b>	IP X0
<b>Volume de la bouilloire:</b>	4.0 Litres
<b>Volume de la théière:</b>	1.0 litre

Sous réserve de modifications techniques ou esthétiques. Sous réserve d'erreur d'impression.

## 12. Certifications



Cet appareil est vérifié et certifié par INTERTEK.



Cet appareil répond aux directives européennes relatives à la compatibilité électromagnétique (TEM) 2004/108/CE, modifications comprises, et à la directive sur la basse tension 2006/95/CE, modifications comprises.



Cet appareil répond à la directive RoHS 2002/95/CE sur les restrictions d'utilisation de certaines substances dangereuses contenues dans les appareils électriques et électroniques).



Cet appareil répond à la directive DEEE 2002/96/CE sur le traitement des appareils électriques et électroniques usagés.

## 13. Garantie, entretien, réparation

Il s'agit d'un produit de qualité fabriqué par BEEM selon les méthodes de production les plus modernes.

Nous garantissons la qualité sans faille de ce produit. Pendant la durée de garantie, nous remédions gratuitement à tous les vices matériels et de fabrication.

---

**La période de garantie de ce produit est de 2 ans.**

---

La **période de garantie est de 6 mois** en cas d'utilisation **commerciale** ou équivalente, p. ex. dans des hôtels, pensions ou collectivités, ou encore si le client n'est pas un consommateur dans le sens du code civil. Il n'est pas dérogé à l'exclusion de garantie.

**Exclusions de garantie :** Sont exclus de la garantie notamment tous les vices survenant suite à une utilisation non conforme, au non respect de la notice d'utilisation ainsi que des conseils de sécurité, à l'application de force, à des transformations, à des tentatives personnelles de réparation, et à des tentatives de réparation par un tiers non qualifié. Sont également exclus les vices résultant d'une usure normale.

Dans la mesure où nous sommes légalement tenus à une prestation de garantie, nous procéderons, à notre discrétion et à l'exclusion du droit à échange ou réduction, soit à la réparation gratuite ou à l'échange gratuit du produit. En cas d'échec de la réparation à plusieurs reprises, ou si le produit de remplacement est également affecté d'un vice reconnu par nous, le client est en droit de demander une réduction du prix, ou la résiliation du contrat, à sa préférence. La prise en compte de la garantie n'entraîne pas le prolongement de celui-ci. Pour les **échanges** (échange ou remplacement), le **retour** de l'appareil (résiliation du contrat d'achat) ou la **réduction** du prix d'achat, le revendeur auprès duquel vous avez acquis le produit est toujours en premier lieu compétent. Cela vaut notamment pour les retours ou les demandes de réduction, puisque ceux-ci doivent être modulés en fonction du prix d'achat.

Si contre toute attente, des vices devaient apparaître, essayez tout d'abord de régler cela par téléphone. Si cette tentative reste sans succès, veuillez svp envoyer l'appareil soigneusement emballé à votre revendeur ou à l'adresse de service après-vente indiquée ci-dessous. Veuillez svp mentionner votre adresse complète, le numéro de type et de modèle ainsi que le numéro de série de l'appareil. Ces numéros figurent sur la fiche signalétique de l'appareil. Décrivez svp le plus précisément possible les vices ou défauts apparus. Il faut joindre au produit ou à la commande de la pièce de rechange un bon d'achat ou une facture établis à la machine et datés. Sans bon d'achat ou facture établis à la machine, aucune prestation de garantie ne peut être fournie, ni pour des réparations, ni pour des pièces de rechange ou autres revendications.

En dehors de l'Allemagne et notamment dans des pays non membres de la CE, vous devriez envoyer l'article à votre revendeur ou au distributeur local. Vous pouvez obtenir des renseignements – de préférence par courrier électronique – à l'adresse du service après-vente indiquée ci-dessous.

Des réparations qui n'entrent pas dans le cadre de la garantie, peuvent être réalisées aussi par le service après-vente contre facturation individuelle - en dehors de l'Allemagne par le revendeur à qui vous avez acheté la marchandise ou par un centre de service s'il existe.

Le remboursement du prix d'achat sur retour du produit, ou une réduction, ne peuvent être réalisés que par le revendeur auprès duquel vous avez acquis la marchandise. Si les vices attendus se reproduisent, nous vous prions de remplir le **coupon de réparation** se trouvant au verso du certificat de garantie et de l'envoyer avec l'article soigneusement emballé à votre revendeur ou à l'adresse du service après-vente mentionnée ci-dessous. Hors de l'Allemagne, et notamment dans les pays non membres de l'UE, vous devez envoyer l'article à votre revendeur ou à notre représentant local. Vous pouvez demander des renseignements, de préférence par courrier électronique, à l'adresse du service après-vente mentionnée ci-dessous.

Vous pouvez aussi faire effectuer les réparations non couvertes par la garantie, contre paiement, auprès du service après-vente – hors de l'Allemagne par votre revendeur ou distributeur.

**Pour les réparations sous garantie et hors garantie, la disposition suivante s'applique :**

Nous ne pouvons procéder à une réparation et à un retour rapide que si vous remplissez aussi complètement que possible le coupon de réparation au verso du certificat de garantie, notamment en ce qui concerne la description détaillée du vice ou de la panne, et que si vous envoyez la marchandise directement au Centre de service de votre pays, au distributeur ou à votre revendeur.

**Pour les réparations sous garantie et les livraisons de pièces de rechange sous garantie s'applique également le disposition suivante :**

Il est impératif de joindre au produit ou à la commande de pièce de rechange un reçu ou une facture d'achat produits par une machine. En l'absence d'un tel reçu ou d'une telle

facture, aucune prestation de garantie ne peut être fournie, que ce soit pour des réparations, des pièces de rechange ou toute autre demande.

Vous pouvez commander les **pièces d'usure et les consommables** auprès de votre revendeur ou à l'adresse du service après-vente indiquée ci-dessous.

Hors de l'Allemagne, adressez-vous en premier lieu à votre revendeur ou au distributeur local responsable.

Pour toute information sur le produit, commande d'accessoire ou question relative au déroulement de la réparation, contactez votre revendeur ou le service après-vente dont l'adresse figure ci-dessous. En dehors de l'Allemagne, et en particulier dans les pays non membres de l'UE, mettez-vous d'abord en relation avec votre revendeur ou le distributeur.

**Utilisez aussi l'Internet. Vous trouvez sur notre site Web [www.beem.de](http://www.beem.de) accessoires et pièces de rechange, ainsi que modes d'emploi en plusieurs langues. Avec en outre beaucoup d'autres informations sur les produits.**

**Adresse du service après-vente en Allemagne :**

BEEM GmbH, Service après-vente, Dieselstrasse 19 – 21, D-61191 Rosbach, Allemagne

Numéro de téléphone du service: +49 1805-233600 |

Numéro de faxe du service : +49 1805-233699 |

(Numéro de service payant, les tarifs varient en fonction des pays)

Adresse Email du service : [kundenservice@beem.de](mailto:kundenservice@beem.de) | Internet : [www.beem.de](http://www.beem.de)

## **14. Pièces de rechange**

Vous trouverez les numéros d'articles pour les pièces détachées et les accessoires sur notre site Web [www.beem.de](http://www.beem.de) ou sur demande auprès de notre service client.

*Les modes d'emploi en français sont à titre informatif, le texte allemand faisant foi.*

## 1. Introducción

Estimados clientes,

Este Samovar / hervidor de agua y para té es un aparato combinado y versátil, ideal para la preparación óptima de té y otras bebidas calientes e instantáneas.

Deseamos que disfrute con este aparato.

El equipo de fabricantes de BEEM Blitz- Elektro.

## 2. Acerca de estas instrucciones

Este artículo está equipado con indicaciones de seguridad. No obstante deberá leer atentamente las indicaciones de seguridad y utilizar el artículo únicamente conforme a lo descrito en estas instrucciones, para que por descuido no se puedan producir lesiones o daños.

Guarde estas instrucciones para consultas posteriores. Si transmite el artículo, deberá incluir también estas instrucciones.

Términos de seguridad en estas instrucciones:

La palabra de señalización **PELIGRO** advierte de posibles lesiones y riesgo mortal.

La palabra de señalización **ADVERTENCIA** advierte de lesiones y graves daños materiales.

La palabra **PRECAUCIÓN** advierte de lesiones leves o defectos.

### 3. Descripción del aparato, partes integrantes, volumen de suministro

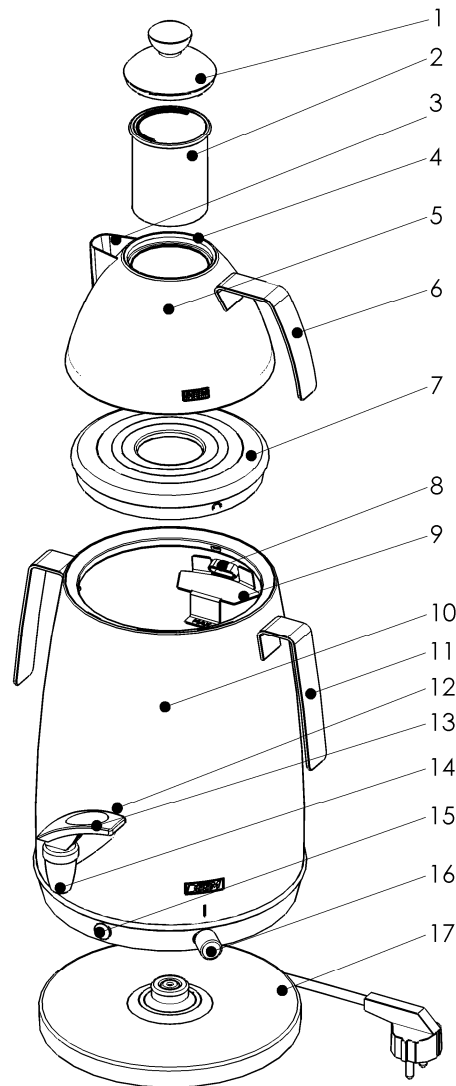

1. Tapa tetera completa (con botón de tapa)
2. Colador de te para tetera
3. Vertedero tetera
4. Marca del nivel de relleno tetera
5. Tetera, 1.0 l con asidero
6. Asidero tetera
7. Tapa para vapor insertable
8. Escape del vapor
9. Marca del nivel de relleno y/o dispositivo depósito de agua
10. Depósito de agua, 4.0 l con asidero
11. Asideros
12. Filtro de calcio
13. Grifo de salida con manecilla negro
14. Grifo de salida sin manecilla
15. Lámpara indicadora
16. Botón giratorio
17. Estación base con línea de alimentación integrada

## 4. Advertencias de seguridad importantes

### Uso previsto del aparato

1. Este aparato sirve tanto para uso industrial como para uso doméstico.
2. Utilice este aparato únicamente para calentar agua y té o líquidos similares.
3. No utilice este aparato para calentar leche ni otros líquidos espumosos.
4. No utilice este aparato para calentar sopas o salsas ni otros alimentos espesos.

### PELIGRO PARA LOS NIÑOS

5. Preste especial atención cuando el aparato funcione en presencia de niños.
6. El aparato no debe ser manejado por personas con

- capacidades físicas limitadas,
- capacidades sensoriales limitadas,
- capacidades mentales limitadas,
- falta de experiencia y conocimientos
- o niños

mientras no sean vigilados o instruidos en el manejo del aparato por una persona responsable de su seguridad.

7. Debe vigilarse a los niños para asegurarse de que no juegan con el aparato.
8. Mantenga el aparato fuera del alcance de los niños.
9. Mantenga a los niños alejados del material de embalaje. ¡Hay peligro de asfixia y/o ahogo!

### PELIGRO CON LA ELECTRICIDAD

10. Para evitar el riesgo de incendio, descargas eléctricas o heridas de personas, no transporte el aparato fuera de su casa ni lo sumerja en agua ni en cualquier otro líquido.
11. Antes de enchufar el aparato a la corriente eléctrica de su casa, cerciórese de que la tensión de la red coincida con la indicada en la placa de características del aparato.
12. No lave el aparato en el lavavajillas.
13. Se recomienda que enchufe el aparato a un circuito eléctrico aparte.
14. El aparato solamente puede enchufarse a una conexión eléctrica reglamentaria de puesta a tierra.
15. Después de utilizar el aparato, gire el interruptor giratorio en el sentido contrario al de las agujas del reloj, y luego apáguelo con el interruptor de encendido/apagado. A continuación, desenchufe el aparato de la toma de corriente. Tire sólo del enchufe, nunca del cable.
16. No deje colgando el cable sobre esquinas de ángulos cortantes o superficies calientes.
17. Asegúrese de que el cable no esté en contacto con ninguna superficie caliente.
18. Bajo ningún concepto intente arreglar por su cuenta el aparato y no lo utilice con el enchufe o el cable defectuosos o cuando no funcione bien o esté estropeado por cualquier otro motivo. Envíe o lleve el aparato a un concesionario oficial. La reparación llevada a cabo por personas no autorizadas implica la extinción del derecho de garantía.
19. Desenchufe el conector de la toma de corriente,
  - cuando no utilice el aparato
  - en caso de observar alguna irregularidad mientras está funcionando
  - antes de limpiar el aparato

### ADVERTENCIA de quemaduras/incendio

20. No utilice nunca el aparato sin vigilancia.
21. No ponga nunca el aparato cerca del calor o de una fuente de vapor o cerca de materiales inflamables.
22. Este aparato se calienta mucho durante su funcionamiento. Nunca toque el depósito de agua durante el funcionamiento.
23. Para evitar sufrir quemaduras, no abra la tapa del depósito de agua mientras el agua está hirviendo.

24. Coloque la tapa del depósito de agua y la tetera antes de que hierva el agua.
25. Retire la tetera con cuidado. Sale vapor caliente.
26. Llene el aparato sólo hasta la marca máxima. Si lo llena demasiado, corre el peligro de que salpique agua hirviendo.
27. Extraiga el enchufe y deje que el aparato se enfríe antes de limpiarlo.

**ADVERTENCIA de heridas por otros motivos**

28. No deje colgando el cable sobre esquinas (para evitar tropezar con él).

**ATENCIÓN – Daños materiales**

29. No transporte nunca el aparato cuando esté caliente, y asegúrese de que está vacío.
30. Las asas del depósito sirven sólo para transportar el aparato.
31. Utilice siempre el aparato sobre una superficie horizontal y lisa. Esta superficie de apoyo debe ser resistente al calor y suficientemente estable. Tenga en cuenta el peso completo del aparato incluido el contenido. Asegúrese de que el aparato se encuentre a una distancia suficiente de materiales inflamables.
32. Tiene que poder alcanzar bien el enchufe de manera que en caso de emergencia pueda desconectarlo enseguida.
33. No coloque el aparato sobre superficies sensibles al agua. Las salpicaduras de agua podrían provocar deterioros.
34. No ponga el aparato nunca cerca de una llama de gas, de un horno eléctrico o de cualquier otra fuente de calor. El aparato puede estropearse por el contacto externo de calor.

## 5. Antes del primer uso

- Asegúrese que el aparato se haya desembalado y quitado todo el material de embalaje dentro del mismo (láminas protectoras, etc.).
- No quite de ninguna manera la placa indicadora de tipo del aparato o posibles indicaciones de aviso.

---

**ATENCIÓN: Verifique que el aparato no presente ningún defecto. En caso de presentar partes dañadas, no encienda el aparato, sino póngase en contacto con personal técnico cualificado.**

---

- Coloque el aparato sobre una superficie lisa, resistente al calor y firme. No coloque nunca el aparato debajo de ninguna estantería colgada.
- Antes de la primera utilización, lave el aparato y sus accesorios. De esa forma eliminará los posibles residuos de fabricación.

## 6. Uso

- Quite el depósito de agua de la estación base para rellenarlo.
- Rellene el depósito de agua con la cantidad de agua fría deseada (observe la capacidad máxima de 4.0 l) máximo hasta la marca del nivel de relleno (9).
- Coloque la tapa para vapor insertable (7+5) y ponga a calentar la tetera.
- Coloque el hervidor de agua sobre la estación base (17). La posición sobre la estación base es arbitraria (giratoria en 360°).
- Asegúrese que el botón giratorio gire hasta el tope en el sentido contrario de las agujas del reloj (16).
- Recién entonces enchufe el tomacorriente.

- Gire el botón en el sentido de las agujas del reloj. El termostato permite la regulación continua del grado de temperatura. Puede seleccionar la regulación: hervir / hervir a intervalos / caliente / templada.
- Si gira el botón giratorio hasta el tope, el agua es llevada a la cocción rápidamente. Dejando el botón giratorio en esta posición, el agua hierve continuamente hasta que se evapora por completo en algún momento. Para evitar esta función de cocción ininterrumpida, retroceda el botón después de la cocción del agua hasta que se apague la lámpara indicadora en la estación base. Ahora el termostato recién vuelve a conectarse cuando baja la temperatura del agua y vuelve a calentar. De este modo, el termostato regula el aporte de energía según la necesidad y permite un gran ahorro de energía. La lámpara indicadora se enciende y apaga en el ciclo del termostato.

Valores aproximativos:

- - Agua en ebullición: Botón giratorio hasta el tope; temperatura del agua aprox. 100°C
- Hervir a intervalos: Retroceder máx. 1/4 de rotación – tras la ebullición del agua; temperatura del agua aprox. 95°C – 100°C
- - Agua caliente: Retroceder aprox. 1/3 de rotación (aprox. en la posición „••“); temperatura del agua aprox. 85°C – 95°C
- - Agua templada: Retroceder aprox. 2/3 de rotación (aprox. en la marca „•“); temperatura del agua aprox. 60°C – 70°C
- Si quita el depósito de agua de la estación base, se interrumpe la alimentación eléctrica. El termostato vuelve a conectarse tan pronto como se coloque el aparato sobre la estación base.
- El depósito de agua se desconecta por completo girando el botón en el sentido de las agujas del reloj hasta el tope. Se apaga la lámpara indicadora.
- En caso de que el agua se ha evaporado en el depósito, la lámpara indicadora también se apaga después de un corto lapso de tiempo. Asegúrese siempre que haya suficiente agua en el depósito y/o que el botón giratorio del termostato esté en la posición correcta y que se evite una cocción continua del agua.
- Por motivos de seguridad, desenchufe el aparato después del uso.

## 7. Preparación de té a la oriental según el “principio samovar”

No todos los té son lo mismo. En sentido estricto, el té no es más que una infusión acuosa procedente del arbusto del té, la *Camellia sinensis*. Esta infusión puede ser de té negro o verde, y no debe confundirse con otros productos similares al té, los denominados té de hierbas o de frutas.

Por lo tanto, no todos los té se preparan igual. En aras de conservar el sabor y los valiosos componentes, los té se preparan con agua caliente a diferentes temperaturas, y se dejan reposar durante períodos de tiempo variables. Así por ejemplo, el té verde es preferible prepararlo con agua caliente a 85°C. En todo caso, lo mejor es seguir las instrucciones de preparación especificadas en el envase.

### a) Té negro

- Rellene el colador de la tetera (2) con hojas de té (por taza aprox. una cucharilla de té) o introduzca bolsitas de té (sin colador aprox. 1 bolsita para 1 - 2 tazas).
- Coloque la tapa para vapor insertable sobre el depósito de agua y la tetera encima. La base de la tetera está concebida de tal forma que encaja exactamente sobre la tapa para vapor insertable y, de esa forma, garantiza su estado estable, permitiendo así un precalentamiento de la tetera.

- Lleve el agua a ebullición.
- Quite la tetera del depósito de agua.

---

**Atención: Escape de vapor. Eventualmente puede gotear un poco de agua de condensación de la base de la tetera.**

---

- Ahora vierta el agua en cocción sobre el té mediante el grifo de salida. El grifo de salida se abre presionando levemente hacia abajo, permitiendo la salida del agua. En cuanto deja de presionar, se cierra nuevamente. Si desea extraer mucha agua, p.ej. para llenar la tetera, vuelque la manilla del grifo de salida hacia atrás. En esta posición se engatilla. Recién al volcar la manilla nuevamente hacia delante, vuelve a cerrarse el grifo de salida.
- Llene la tetera con máx. 1 l de agua hasta la marca del nivel de agua (4).
- Cuanto más té o bolsitas de té y cuánto menos agua eche en la tetera, más fuerte es la concentración del té (los "gourmands" saborean la infusión con exactamente 2,86 g de té por taza). Preferentemente añada un poco más de té de modo que realmente se produzca un concentrado en la tetera.
- Coloque la tetera con el concentrado de té nuevamente sobre el depósito de agua (10). El vapor ascendente del depósito de agua mantiene el té en la temperatura exacta requerida para "dejar reposar".
- Cuando haya transcurrido el tiempo de reposo deseado, saque el colador de la tetera.

---

**Precaución: Escape de vapor. Utilice agarradores.**

---

- A continuación vierta el concentrado de té en su taza (la cantidad deseada) y luego rellene su taza con el agua del depósito de agua. De esta forma podrá variar el sabor y el grado de concentración de su té.
- Puede dejar la tetera en el depósito de agua mientras que el aparato esté en marcha, esto le permite volver a echar siempre té y agua caliente. Coloque el termostato un poco por encima de la posición „●●“ (pero no hasta el tope), para mantener el agua caliente pero que no hierva constantemente. La posición máxima sólo debe utilizarse para la primera cocción del agua.

## **b) Té verde**

- También es posible preparar té verde con Mr. Tea. Normalmente no es aconsejable verter agua en ebullición sobre el té verde, puede originar un ligero sabor amargo. Según su clase, la temperatura óptima del agua es de 50 °C a 70 °C. La mayoría de los té verdes alcanzan un sabor óptimo a los 70 °C. Cuanto mejor es la calidad del té verde, menor es el requerimiento de la temperatura del agua. Los té de altísima calidad se preparan con agua calentada a 50 – 60 °C.
- El té verde "normal" debe reposar aprox. de 1 - 3 minutos, mientras que el té verde de alta calidad necesita sólo de aprox. 1 a 1½ minutos. Cuando utilice bolsitas de té, dosifique según las instrucciones del fabricante.
- En principio, un té verde requiere una dosificación menor que el té negro. Aprox. 1 g por 100 ml o aprox. 1 cucharilla de té al raso para 200 ml de agua. Correspondientemente usted mismo puede dosificar la concentración de la infusión.
- Llevar a cocción el agua en el depósito de agua. Luego vierta un poco de agua caliente en las tasas (la tetera ya se precalentó durante el proceso de cocción debido a su colocación sobre el depósito de agua). A continuación gire el botón hasta la posición „●“ (según la clase de té) y deje enfriar ligeramene el agua (aprox. de 5 a 6 minutos). Ahora vierta el agua caliente del depósito de agua sobre el té (observe la marca del nivel de llenado (4)). Tal como descrito anteriormente, coloque la tetera sobre el depósito de agua para mantener caliente el té y proceder según las instrucciones correspondientes para el té negro.

### c) Té de hierbas

---

**Nota importante:**

**Sobre los tés de hierbas, de frutas, rooibos o de especias debe verterse siempre agua hirviendo y dejarse en infusión durante al menos 5 - 10 minutos. Sólo de esta manera se garantiza la seguridad del producto.**

---

- Los tés de hierbas –ya sea en polvo o en bolsitas– deben prepararse siempre con agua hirviendo y deben dejarse reposar el tiempo especificado. La razón es que, en casos excepcionales, en las mezclas de hierbas pueden encontrarse gérmenes como la salmonela, que se mueren por acción del calor. Si los tés no se preparan de la forma correcta, pueden suponer un riesgo para la salud, en especial los tés para niños.
- Los tés de hierbas no deberían prepararse nunca con agua tibia con el fin de lograr antes una temperatura a la que se puedan beber. Podrían quedar encubiertos riesgos para la salud, en particular para bebés lactantes, niños pequeños y personas enfermas, si por un mal caso hubiera gérmenes presentes en el té de hierbas. De igual forma, una vez que se ha vertido el agua sobre el té de hierbas, no debe dejarse reposar durante varias horas. Si bien el agua hirviendo mata los gérmenes, no pasa lo mismo en cambio con las esporas presentes en el té de hierbas. Estas pueden germinar en el agua tibia.

## 8. Limpieza y conservación

1. Apague el aparato, desenchúfelo y déjelo enfriar un poco.
  2. Vacíe el aparato después de cada uso. Después límpielo con un paño húmedo y, si es necesario, con un poco de detergente común. Aclare el aparato con abundante agua limpia.
  3. Para limpiar el aparato no lo sumerja en agua, sólo humidézcalo.
  4. Si se tapona el filtro de cal en el depósito de agua (12), puede retirarlo. Quite el filtro tirando desde adentro de la entrada del grifo de salida (véase ilustr.). Luego puede sacarlo fácilmente. Tras lavarlo en el lavavajillas o con una leve jabonadura, colóquelo nuevamente desde dentro sobre la entrada del grifo de salida.
- 
5. Las partes extraíbles no deben lavarse en el lavavajillas. Las partes doradas o cromadas deberán limpiarse con mucho cuidado. Utilice detergentes comunes.
  6. Para la limpieza no use ningún tipo de disolvente ni bencina. Asimismo también son inapropiados los detergentes agresivos, estropajos de aluminio o detergentes en pasta para lavar a mano.

**Advertencia: El depósito de agua del Samovar debe limpiarse regularmente y eliminar completamente los posibles residuos que se hayan acumulado, para evitar la formación de gérmenes peligrosos para la salud.**

**El depósito de agua tendrá que descalcificarse aprox. cada 1 o 2 semanas (según la frecuencia con que se utilice y la calidad del agua):**

1. Llene el depósito con agua y un poco de descalcificador o esencia de vinagre y póngalo a hervir brevemente. Deje actuar algún tiempo la mezcla con el descalcificador.
2. Remueva el depósito varias veces y luego extraiga la mezcla con descalcificador y los restos de cal disueltos. Evacúe una parte de la solución descalcificante por el grifo de vaciado para limpiarlo de posibles residuos de cal. Aclare con agua limpia y déjela salir por el grifo de vaciado.

Para el mantenimiento regular y también para la eliminación de manchas persistentes recomendamos el abrillantador INOX-METAL-POLISH de Beem. Este abrillantador devuelve a los aparatos su brillo original. INOX-METAL-POLISH se comercializa en tubos y no sólo sirve para las ollas, sino también para todo tipo de objetos de acero fino, cromo, latón, cobre, aluminio, plata y materiales plásticos duros. INOX-METAL-POLISH también se utiliza en fábricas para abrillantar el acero fino. INOX-METAL-POLISH se puede adquirir a través de su proveedor especializado, llamándonos por teléfono o bien mediante nuestra página Web [www.beem.de](http://www.beem.de).

## 9. Problemas y eliminación de fallos

---

**Si se produce una avería durante el proceso de hervido, desenchufe el aparato.**

---

Si el samovar no funciona, compruebe

- que el aparato está enchufado a la red eléctrica
- que el interruptor de encendido / apagado está encendido
- que el botón giratorio está en la posición adecuada
- si hay enchufados al mismo tiempo otros aparatos de elevada potencia, por lo que podrían haber saltado los fusibles de la casa. En ese caso, primero desenchufe el aparato de la red eléctrica, y luego vuelva a conectar los fusibles.
- Si saltan los fusibles, por lo general, es probable que se trate de alguna avería. En ese caso, encargue a un especialista la revisión del aparato.



ADVERTENCIA

**Peligro de incendios**

Antes de limpiar el aparato, desenchúfelo de la red eléctrica y espere a que se enfríe. Límpielo sólo cuando se haya enfriado del todo.



**PELIGRO**

**Peligro de muerte por descarga eléctrica**

No sumerja nunca el depósito de agua en agua o en otros líquidos.



**PRECAUCIÓN**

**Daños materiales**

Si el fondo del depósito de agua está cubierto de cal, el aparato podría estropearse (acumulación de calor). Descalcifique el aparato cada cierto tiempo.

## 10. Eliminación

Las siguientes regulaciones eventualmente sólo son válidas para los países de la Comunidad Europea.

Elimine el embalaje según clases. Si desea deshacerse del artículo, elimínelo ecológicamente y según las disposiciones actuales.

### **Para Alemania y algunos países de la CE es válida la siguiente disposición unitaria:**



Este producto no debe tratarse como basura doméstica normal, sino que hay que entregarlo a un centro de recogida previsto para el reciclaje de aparatos eléctricos y electrónicos, conforme a las disposiciones válidas en su país. Obtendrá informaciones al respecto en su organismo municipal competente.

En algunos países de la CEE y otros no pertenecientes a la CEE rigen disposiciones específicas nacionales para la eliminación de aparatos viejos. Obtendrá informaciones al respecto en su organismo municipal competente.

## 11. Datos técnicos

<b>Modelo:</b>	Mr. Tea
<b>Número de tipo:</b>	S 2.4.1
<b>Suministro de corriente:</b>	230 V ~ 50 Hz.
<b>Consumo de potencia:</b>	2500 vatios
<b>Clase de protección:</b>	I
<b>Grado de protección:</b>	IP X0
<b>Volumen hervidor:</b>	4.0 Litros
<b>Volumen té:</b>	1.0 litros

Se pueden producir cambios en los diseños y en la parte técnica sin previo aviso. Errores tipográficos no vinculantes.

## 12. Certificaciones



Este aparato está homologado y certificado por el INTERTEK.



Este aparato cumple los requisitos de las directivas de la UE sobre la compatibilidad electromagnética de los aparatos eléctricos y electrónicos (EMC) 2004/108/CEE y de la Directiva de Baja Tensión 2006/95/CEE, incluidas su modificaciones.



Este aparato cumple los requisitos de la Directiva de la norma RoHS 2002/95/UE (relativa a la limitación de sustancias químicas en los equipos y aparatos eléctricos y electrónicos).



Este aparato cumple los requisitos de Directiva WEEE 2002/96/UE sobre la eliminación de aparatos y equipos eléctricos y electrónicos antiguos.

## 13. Garantía, Servicio, Reparaciones

Este es un producto de calidad de BEEM y se ha fabricado siguiendo los últimos métodos de fabricación.

Garantizamos el buen estado de funcionamiento de este producto de calidad. Dentro del período de garantía nosotros nos encargamos de reparar de forma gratuita los defectos materiales o de fabricación.

---

**Este producto tiene un tiempo de garantía de 2 años.**

---

Para **usos comerciales** o similares, por ejemplo en hoteles, pensiones o instalaciones comunitarias, o si el cliente no se considera usuario en el sentido del Código Civil, el **tiempo de garantía** es de **6 meses**. En este caso la garantía de saneamiento permanece intacta.

**Exclusión de la garantía de saneamiento:** Las exclusiones de la garantía son deficiencias provocadas especialmente por la manipulación incorrecta, la inobservancia de las instrucciones de funcionamiento, así como de las indicaciones de seguridad, el uso de la fuerza, las modificaciones y los intentos de reparación por personal no especializado. También se incluyen los defectos provocados por el desgaste habitual.

Para **usos comerciales** o similares, por ejemplo en hoteles, pensiones, o instalaciones comunitarias, o si el cliente no se considera usuario según el código civil, el fabricante concede una garantía de 6 meses. En este caso la garantía de saneamiento (véase más arriba) permanece intacta.

Por lo que la garantía nos obliga legalmente, nosotros, bajo exclusión del derecho de redhibición o reducción, decidiremos según nuestro criterio la realización de una reparación gratuita o una sustitución gratuita. Si a pesar de muchos intentos, la reparación no surte efecto, o si el objeto a sustituir presenta un defecto cuya subsanación se encuentra bajo nuestra responsabilidad, el cliente puede optar, según su criterio, por la reducción del precio o autorizar la rescisión del contrato. Haciendo uso de la garantía, no se prorrogará.

Para la **redhibición** (cambio e intercambio), **devolución** del aparato (dimisión del contrato de compra) o **reducción** del precio de compra, siempre será responsable el vendedor a través del que se ha adquirido el producto. Esto se aplica especialmente a la devolución o para la exigencia de reducción, ya que se deberán regular dependiendo del precio de compra. El reintegro del importe de compra en caso de devolución o el abono en cuenta en caso de reducción sólo podrán realizarse por parte del proveedor del establecimiento en que se adquirió el artículo.

Si, en contra de lo previsto, se detectaran defectos, por favor rellene el **Cheque de servicio** en la parte de atrás del certificado de garantía y envíelo junto con el artículo empaquetado a su proveedor o al servicio de atención al cliente, en la dirección que se indica a continuación. Para zonas de fuera de Alemania o no pertenecientes a la UE, envíe el artículo a su proveedor o distribuidor local correspondiente. Si desea obtener más información, póngase en contacto con el servicio de atención al cliente, preferentemente por correo electrónico, en la dirección que se indica a continuación. Las reparaciones que no estén cubiertas por la garantía, también pueden realizarse por el servicio de atención al cliente, fuera de Alemania por su proveedor o distribuidor, en cuyo caso los gastos correrán a su cargo.

**Para las reparaciones cubiertas y no cubiertas por la garantía se aplica:**

Sólo si ha rellenado de la forma más completa posible el cheque de servicio de la parte de atrás del certificado de garantía, en especial habiendo descrito detalladamente los defectos o averías, y si envía el artículo directamente al centro de servicio correspondiente a su país, o a su proveedor o distribuidor, podrán efectuarse los trabajos y la devolución rápidamente.

**Para las reparaciones cubiertas por la garantía y la entrega de piezas cubiertas por la garantía se aplica además:**

Con la adquisición del producto o el pedido de la pieza de repuesto se adjunta una factura o recibo de compra realizado y fechado mecánicamente. Sin una factura o recibo de compra realizado y mecánicamente no podrá hacerse uso de la garantía, ni para reparaciones, ni para piezas de recambio u otros derechos de garantía.

Si en contra de lo esperado se presentan fallas, en primera instancia trate de aclarar la situación por vía telefónica. Si esto no resulta, favor enviar el equipo cuidadosamente embalado a su vendedor o a la dirección del servicio al cliente abajo indicada. Se le ruega indicar la dirección completa, el número del tipo y del modelo y el número de serie. Estos números se encuentran en la placa del tipo en el equipo. Favor describir los defectos o fallas ocurridos lo más detalladamente posible. Al producto o a la solicitud de repuestos se debe agregar un recibo emitido por una caja registradora o una factura con indicación de la fecha de compra. Sin el recibo emitido por una caja registradora o la factura, no se puede hacer efectiva la garantía, ni para la realización de reparaciones, ni para la entrega de repuestos u otras reivindicaciones.

Fuera de Alemania y, en particular, en países que no pertenecen a la UE, usted deberá enviar el artículo a su vendedor o al distribuidor local. Informaciones al respecto se pueden solicitar –preferentemente vía e-mail- a la dirección del servicio al cliente abajo indicado.

Las reparaciones no cubiertas por la garantía pueden ser realizadas, contra pago individual por parte de usted, por el servicio al cliente y, fuera de Alemania, por su vendedor donde adquirió el equipo o en un centro de servicios, si este existe.

**Las piezas de desgaste y el material de un solo uso** pueden encargarse a través de su proveedor o en la dirección del servicio de atención al cliente que se indica. Para zonas fuera de Alemania póngase en contacto con su proveedor o distribuidor local correspondiente.

Para más información acerca del producto, dudas sobre la prestación de los servicios o pedidos de accesorios, póngase en contacto con su proveedor o con el servicio al cliente

en la dirección que se indica. Para zonas de fuera de Alemania o no pertenecientes a la UE, póngase en contacto con su proveedor o distribuidor local correspondiente.

**Utilice también el internet. En nuestra página web [www.beem.de](http://www.beem.de), usted encuentra accesorios y repuestos, instrucciones de operación en varios idiomas e informaciones adicionales sobre el producto.**

**Servicio de asistencia al cliente en Alemania:**

BEEM GmbH, Departamento del servicio de cliente, Dieselstrasse 19-21,  
D-61191 Rosbach, Alemania  
Número de teléfono del servicio: +49 1805-233600 | Número de fax del servicio:  
+49 1805-233699 | (Número de servicio no gratuito, varía según país) |  
Correo electrónico del servicio: [kundenservice@beem.de](mailto:kundenservice@beem.de) | Internet: [www.beem.de](http://www.beem.de)

**14. Piezas de recambio**

Encontrará los números de artículo de las piezas de recambio y los accesorios en nuestra página web [www.beem.de](http://www.beem.de) o podrá solicitarlos a nuestro servicio de atención al cliente.

*Este manual de instrucciones es vinculante únicamente en su versión alemana; su versión española sólo sirve como fuente de información.*

## 1. Introduzione

Gentili clienti,

questo bollitore per acqua/tè e samovar combinato è un apparecchio multiuso adatto per l'ottimale preparazione di tè e di altre bevande calde ed istantanee.

Vi auguriamo buon divertimento con il Vostro nuovo apparecchio!

Buon divertimento da BEEM!

## 2. Note informative sulle istruzioni per l'uso

L'apparecchio è equipaggiato con i necessari dispositivi di sicurezza. Ciononostante leggere attentamente le istruzioni per l'uso ed utilizzare l'apparecchio solo nella maniera ivi indicata, per evitare lesioni e danni accidentali.

Conservare le presenti istruzioni per consentirne sempre la consultazione. Se la macchina viene ceduta, essa va consegnata completa del relativo manuale.

Termini di sicurezza utilizzati nelle presenti istruzioni per l'uso:

Il termine **PERICOLO** indica il rischio di lesioni personali gravi ed il pericolo di morte.

Il termine **AVVERTIMENTO** indica il rischio di lesioni personali e di danni gravi.

Il termine **ATTENZIONE** indica il rischio di lesioni o danni di scarsa entità.

### 3. Descrizione dell'apparecchio

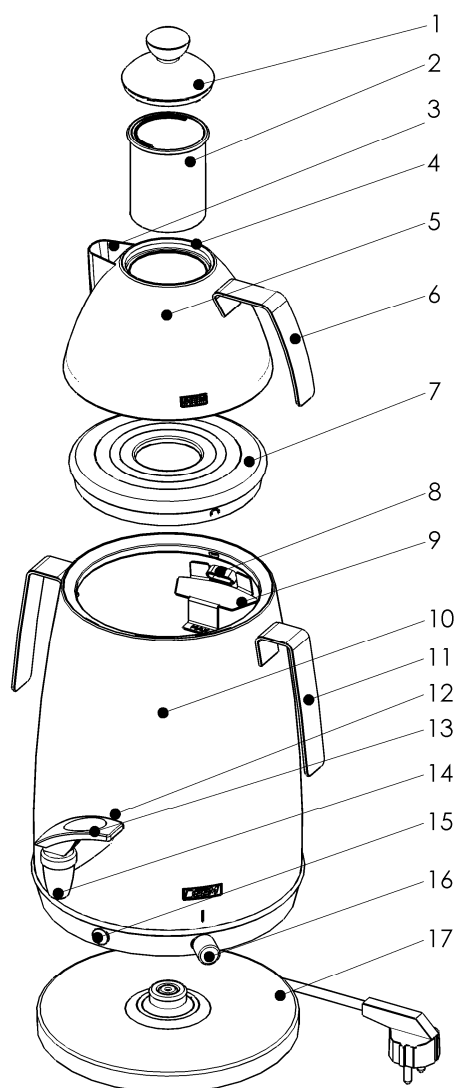

1. Coperchio teiera completo (con pulsante sul coperchio)
2. Colino teiera
3. Beccuccio teiera
4. Marcatura livello di riempimento teiera
5. Teiera, 1.0 L con impugnatura
6. Impugnatura teiera
7. Coperchio rimovibile con sfiato vapore
8. Sfiato vapore
9. Marcatura o dispositivo livello di riempimento contenitore dell'acqua
10. Contenitore dell'acqua, 4.0 L con impugnature
11. Impugnature
12. Filtro anticalcare
13. Leva rubinetto nera
14. Rubinetto senza leva
15. Spia luminosa
16. Manopola
17. Stazione di base con conduttura di rete integrata

## 4. Avvertenze di sicurezza

### Uso previsto

1. Questo apparecchio è funzionale all'impiego commerciale e a quello domestico.
2. Utilizzare l'apparecchio esclusivamente per riscaldare acqua, tè e liquidi analoghi.
3. Non utilizzare l'apparecchio per riscaldare latte o liquidi schiumosi.
4. Non riscaldare minestre/zuppe, salse o pietanze dense analoghe.

### PERICOLO PER I BAMBINI

5. Se si utilizza la macchina in presenza di bambini, prestare particolare attenzione.
6. L'apparecchio non deve essere utilizzato da persone con
  - limitate facoltà fisiche
  - limitate facoltà sensoriali
  - limitate facoltà mentali
  - carenze di conoscenza ed esperienza
  - o da bambini,se non sotto sorveglianza o se non istruiti da una persona responsabile della loro sicurezza.
7. Posizionare la macchina lontana dalla portata dei bambini in modo tale che non giochino con la macchina.
8. Tenere l'apparecchio fuori dalla portata dei bambini.
9. Tenere lontani i bambini dal materiale d'imballaggio: pericolo di soffocamento!

### PERICOLO PER PRESENZA DI TENSIONE ELETTRICA

10. **Al fine di evitare rischi di incendi, scosse elettriche o lesioni**, le apparecchiature elettriche e i pezzi non devono mai essere immersi in acqua, oppure in altre sostanze liquide.
11. Prima di collegare l'apparecchio al sistema di alimentazione elettrica, assicurarsi che la tensione indicata sulla targhetta corrisponda a quella della rete elettrica utilizzata.
12. Non lavare l'apparecchio in lavastoviglie.
13. Si raccomanda di collegare la macchina ad un circuito elettrico separato.
14. Collegare la macchina a reti elettriche dotate di messa a terra regolamentate.
15. Dopo l'uso dell'apparecchio ruotare sempre la manopola in senso antiorario, poi spegnere l'interruttore. Per staccare l'apparecchio dalla presa di corrente, non tirare mai il cavo di rete ma afferrare sempre la spina di alimentazione.
16. Il cavo non deve essere mai lasciato appeso su spigoli affilati, oppure su superfici calde.
17. Il cavo non deve entrare in contatto con l'apparecchio bollente.
18. Non tentare mai di riparare l'apparecchio personalmente e non utilizzare l'apparecchio in caso di guasto alla spina di alimentazione o al cavo di rete oppure in caso di anomalia o danno di qualsiasi genere. Inviare o portare personalmente la macchina ad un rivenditore autorizzato. I tentativi di riparazione eseguiti da personale non autorizzato annullano il diritto di garanzia.
19. Staccare la spina di alimentazione dalla presa di corrente nei seguenti casi:
  - se non si utilizza l'apparecchio
  - se si verifica un guasto durante l'utilizzo
  - prima di pulire la macchina

### AVVERTIMENTO pericolo di ustioni/combustione

20. Non lasciare mai l'apparecchio incustodito quando è acceso.
21. Non collocare l'apparecchio nelle vicinanze di una fonte di calore, di una fonte di vapore o vicino a materiali infiammabili.
22. Durante il funzionamento l'apparecchio diventa bollente: in questa fase non toccare per alcun motivo il contenitore dell'acqua.
23. Al fine di evitare ustioni non aprire il coperchio del contenitore dell'acqua quando l'acqua bolle.
24. Prima che l'acqua giunga ad ebollizione applicare il coperchio del contenitore dell'acqua e sistemare la teiera.

25. Rimuovere la teiera con cautela: fuoriuscita di vapore bollente!
26. Riempire l'apparecchio fino al contrassegno del livello massimo e non oltre. In caso di eccessivo riempimento l'acqua bollente può fuoriuscire a schizzi.
27. Prima di pulire l'apparecchio estrarre la spina e farlo raffreddare.

**AVVERTIMENTO pericolo di infortuni provocati da altre cause**

28. Il cavo non deve essere mai lasciato pendere dagli spigoli dei tavoli (pericolo di incespicare).

**ATTENZIONE – Guasti materiali**

29. Trasportare l'apparecchio soltanto quando è freddo e vuoto.
30. I manici del contenitore servono soltanto per il trasporto.
31. Utilizzare l'apparecchio soltanto su superfici orizzontali, piane, che devono essere sufficientemente stabili e resistenti al calore. Considerare con cura il peso complessivo dell'apparecchio pieno.  
Osservare che sussista sufficiente distanza di sicurezza tra l'apparecchio ed eventuali parti infiammabili.
32. Assicurarsi che la spina della corrente sia facilmente raggiungibile e si possa estrarre immediatamente in caso di emergenza.
33. Non collocare l'apparecchio su una base dalla superficie idrosensibile. L'acqua che fuoriesce a schizzi può provocare danni.
34. Non collocare l'apparecchio vicino alla fiamma del gas, ad una piastra elettrica o ad altre fonti di calore. L'azione termica esterna può danneggiarlo.

## 5. Primo utilizzo

- Assicuratevi di aver tolto tutti i materiali di imballaggio sia dall'interno sia dall'esterno dell'apparecchio (pellicola, ecc.)
- Non staccare in nessun caso la targhetta o eventuali avvertenze dall'apparecchio

---

**ATTENZIONE: Controllare attentamente che il prodotto non presenti danni. Se qualche parte dovesse essere danneggiata, non azionate l'apparecchio e contattate il personale d'assistenza qualificato.**

---

- Posizionate l'apparecchio su una superficie stabile, piana e resistente al calore. Non collocare l'apparecchio sotto armadi pensili.
- Al fine di rimuovere eventuali residui di produzione, pulire l'apparecchio e le parti accessorie prima del primo utilizzo.

## 6. Utilizzo

- Prima di riempire il contenitore dell'acqua, toglierlo sempre dalla base.
- Il contenitore dell'acqua deve essere riempito con acqua fresca secondo la quantità desiderata (rispettare la capienza, al massimo 4.0 L fino al segno indicatore del livello massimo (9)).
- Mettere il coperchio removibile con sfiato vapore (7+5) e la teiera.
- Posizionare il bollitore sulla base (17), nella posizione preferita (girevole a 360°).
- Girare la manopola in senso antiorario fino all'arresto completo.
- Inserire la spina all'estremità del cavo elettrico nella presa di corrente.
- Girare la manopola (16) in senso orario fino all'arresto completo.
- Tramite il termostato è possibile impostare gradualmente la temperatura. È possibile scegliere tra le seguenti regolazioni: bollire / bollire ad intervalli / molto caldo / caldo.
- Se la manopola è stata ruotata fino all'arresto completo, l'acqua inizierà velocemente a bollire. Se la manopola viene lasciata in questa posizione, l'acqua continuerà a bollire ininterrottamente, fino all'evaporazione completa. Per evitare questa bollitura ininterrotta, dopo che l'acqua ha iniziato a bollire, la manopola deve essere ruotata all'indietro fino allo spegnimento della spia luminosa situata alla stazione di base. Il

termostato si riaccenderà non appena l'acqua sarà fredda per iniziare nuovamente a riscaldarla. In questa posizione, dunque, il termostato si accende e si spegne ad intervalli regolari di tempo, ossia avviene un'accensione intermittente che fa risparmiare acqua e corrente elettrica. L'accensione e spegnimento del termostato è segnalata dall'accensione e spegnimento automatico della spia luminosa di controllo.

▪ Valori di riferimento:

- - Acqua bollente: Manopola ruotata fino all'arresto completo. Temperatura dell'acqua ca. 100°C
  - Bollitura ad intervalli: rotazione all'indietro della manopola di max. 1/4 di giro – dopo l'inizio del bollore; temperatura dell'acqua ca. 95°C – 100°C
  - - Acqua molto calda: rotazione all'indietro della manopola di circa 1/3 (più o meno fino al simbolo "••"); temperatura dell'acqua ca. 85°C-95°C
  - - Acqua calda: rotazione all'indietro della manopola di circa 2/3 (più o meno fino al simbolo "•"); temperatura dell'acqua ca. 60°C – 70°C
- Togliendo il contenitore dell'acqua dalla base, si interrompe l'alimentazione elettrica. Rimettendo il bollitore sulla base, l'apparecchio si accende di nuovo.
  - Per spegnere il contenitore dell'acqua completamente, girare la manopola in senso anti-orario fino all'arresto completo. La spia luminosa si spegne.
  - La spia luminosa rimane spenta anche se il contenitore è acceso ma senz'acqua. Perciò controllare sempre che ci sia abbastanza acqua nel contenitore, che la manopola del termostato sia posizionata sul simbolo desiderato e che l'acqua non bolla senza interruzioni.
  - Per una maggiore sicurezza, dopo l'uso estrarre la spina dalla presa.

## 7. Preparazione del tè secondo la ricetta orientale sfruttando il principio "Samovar"

C'è tè e tè. In realtà il tè sarebbe soltanto un infuso di Camellia sinesi, la pianta del tè, a base di acqua. Questo infuso si può preparare con il tè nero o con quello verde. Vi sono poi prodotti simili al tè, ossia i cosiddetti tè di erbe o di frutta. Quindi ci sono anche vari modi di preparare il tè. Per preservarne le sostanze pregiate e il gusto, sulle diverse qualità di tè si versa l'acqua a temperature diverse e si prevedono diversi tempi di infusione. Il tè verde, per esempio, si prepara di preferenza con acqua a 85°C. In ogni caso, è bene attenersi alle istruzioni indicate sulle confezioni.

### a) Tè nero

- Riempire il colino della teiera (2) con foglie di tè (circa un cucchiaino per ogni tazza), oppure mettere nella teiera senza colino una bustina di tè (circa una bustina ogni 1 - 2 tazze)
- Posizionate il coperchio rimovibile con sfiato vapore sul bollitore e mettere sopra la teiera. Il fondo della teiera è progettato in modo da adattarsi perfettamente al coperchio rimovibile con sfiato vapore garantendo così la massima stabilità. Inoltre in questo modo la teiera viene anche preriscaldata.
- Fate scaldare l'acqua.
- Togliete la teiera dal contenitore.

---

**Attenzione: pericolo di fuoriuscita di vapore bollente. Una piccola quantità di acqua di condensa potrebbe inoltre sgocciolare dal fondo della teiera.**

---

- Versare l'acqua bollente sul tè prelevandola dal rubinetto. Esercitando una lieve pressione verso il basso si apre il rubinetto ed è possibile prelevare l'acqua. Quando rilasciate si richiude. Se desiderate prelevare molta acqua, p. es. per riempire la teiera, ribaltate la leva del rubinetto all'indietro. Si incastra in questa posizione. Solo quando ribaltate nuovamente la leva in avanti, si richiude il rubinetto. Riempite la teiera con al massimo un litro d'acqua fino al segno indicatore del livello massimo (4).
- Maggiore è la quantità di foglie o bustine di tè e minore è la quantità d'acqua nella teiera, più forte risulterà l'infuso. (Gli esperti consigliano di preparare un infuso con esattamente 2,86 g. di tè per ogni tazza). Consigliamo di usare un pò più di tè, in modo tale che anche nella teiera ne derivi effettivamente un concentrato.
- Riposizionate la teiera con l'infuso sul contenitore dell'acqua (10). Il vapore che sale dal contenitore dell'acqua mantiene infatti il tè nella teiera alla temperatura esatta necessaria per l'infusione.
- Dopo il tempo d'infusione desiderato estraete il colino dalla teiera e riposizionate il coperchio.

---

**ATTENZIONE: Fuoriesce vapore bollente. Usare presine.**

---

- Il concentrato di tè così ottenuto deve essere poi versato nella tazza (nella quantità desiderata), e deve essere poi diluito aggiungendovi l'acqua dal contenitore. In tal modo potete variare la concentrazione e il gusto del vostro tè.
- La teiera può essere lasciata sul contenitore dell'acqua quando l'apparecchio è in funzione, in modo tale da potersi servire ogni qualvolta lo si desidera. Regolare la manopola un po' più su del livello "●●" (ma senza arrivare all'arresto completo), in modo che l'acqua rimanga calda senza continuare a bollire. La spia luminosa si accenderà e spegnerà ciclicamente. Selezionate il livello massimo solo per la prima bollitura dell'acqua.

**b) Tè verde**

- Con il Mr. Tea può essere preparato anche il tè verde. Contrariamente a quello nero, sul tè verde non dovrebbe essere mai versata acqua in ebollizione, altrimenti acquista un sapore amaro. A seconda della qualità, la temperatura ideale è di circa 50 – 70 °C. La maggior parte dei tè verdi raggiunge il sapore ideale a circa 70 °C. Più è pregiato il tè verde, più bassa è la temperatura ideale richiesta per l'acqua. I tè verdi più raffinati vengono messi in infusione con acqua calda ad una temperatura di 50 – 60 °C.
- I tè verdi di media qualità devono rimanere in infusione per circa 1 - 3 minuti, mentre per i tè più pregiati è sufficiente un'infusione di circa 1 - 1½ minuti. Se vengono usate bustine da tè, per il dosaggio si devono seguire le indicazioni del produttore.
- In linea di principio, per il tè verde è richiesta una quantità di foglie inferiore che per il tè nero, ossia circa 1 g ogni 100 ml d'acqua, oppure un cucchiaino raso per 200 ml d'acqua. Tenere in considerazione queste indicazioni per decidere quanto forte si desidera ottenere il concentrato.
- Portare ad ebollizione l'acqua nel contenitore. Mettere poi un pò d'acqua calda nelle tazze (la teiera è già preriscaldata dato che è stata posizionata sul contenitore dell'acqua durante il processo di bollitura dell'acqua). Riportare la manopola sulla posizione "●" (a seconda della qualità di tè), e fare abbassare leggermente la temperatura dell'acqua (circa 3 - 5 minuti). Mettere ora il tè nella teiera e versare l'acqua dal contenitore nella teiera, prestando attenzione a non superare il livello massimo indicato (2). Poi posizionare la teiera sul contenitore dell'acqua – come spiegato prima- in modo che il tè rimanga caldo. Ad infusione conclusa procedere come per il tè nero.

## c) Tè di erbe

---

### **Avvertenza importante:**

**Versare sempre acqua bollente sui tè di erbe, di frutta, sul Rooibusch e sui tè alle spezie e lasciare in infusione per almeno 5-10 minuti. Soltanto così si ottiene una bevanda sicura.**

---

- Per i tè di erbe – sfusi o in bustina – è indispensabile utilizzare sempre acqua in ebollizione e attenersi ai tempi di infusione indicati, perché in rari casi le miscele di erbe da infusione possono contenere germi come le salmonelle, che con l'acqua bollente muoiono. Se preparati in modo non corretto, questi tè possono costituire un rischio per la salute, soprattutto per i bambini.
- I tè alle erbe non si devono mai preparare con acqua soltanto calda, per esempio per poterle bere più rapidamente. Proprio per i lattanti, i bambini e i malati questo può comportare rischi per la salute, se nella miscela dovessero essere presenti dei germi. Inoltre, non si dovrebbe mai conservare l'infusione di erbe per periodi di più ore. In effetti l'acqua calda uccide i germi, ma nel tè rimangono le spore, che possono svilupparsi.

## 8. Pulizia e manutenzione

1. Spegnere l'apparecchio, estrarre la spina dalla presa e far raffreddare.
  2. Svuotare l'apparecchio dopo ogni impiego. Pulire poi l'apparecchio con un panno umido ed eventualmente con un po' di detersivo presente sul mercato. Risciacquare accuratamente l'apparecchio con acqua fresca.
  3. Non immergere mai l'apparecchio nell'acqua, ma pulirlo con un panno umido.
  4. Rimuovere gli eventuali filtri anticalcare presenti nella teiera e nel contenitore dell'acqua (12). Staccare il filtro dall'interno all'ingresso del rubinetto e rimuoverlo (vedi figura). Dopo il lavaggio in lavastoviglie o con soluzione leggermente saponosa, reinserire il filtro dall'interno sull'ingresso del rubinetto.
- 
5. Non lavare in lavastoviglie le parti amovibili. Le parti cromate e dorate devono essere pulite con cautela. Utilizzare detersivi presenti in commercio.
  6. Per la pulizia non utilizzare né solventi, né benzina. Non sono inoltre indicati detersivi aggressivi, lana d'acciaio saponificata, spugne smerigliate o pasta lavamani.

---

**Nota: per evitare il pericolo di formazione di germi nocivi, ad intervalli regolari il contenitore dell'acqua del samovar deve essere completamente svuotato e pulito.**

---

---

**In base alla frequenza di utilizzo e alla qualità dell'acqua, è necessario rimuovere il calcare dal contenitore ogni 1 - 2 settimane circa:**

---

1. Riempire il contenitore con acqua e un prodotto anticalcare o essenza d'aceto e far bollire brevemente. Lasciare agire la miscela anticalcare.
2. Risciacquare il contenitore alcune volte e svuotare la miscela anticalcare e i residui di calcare sciolti. Lasciare defluire una parte della soluzione anticalcare attraverso il rubinetto di scarico per asportare i residui di calcare che vi sono accumulati. Risciacquare con acqua fresca e lasciare defluire attraverso il rubinetto di scarico.

Per la pulizia quotidiana e per eliminare le macchie più difficili vi consigliamo il lucidante Beem INOX-METAL-POLISH, che restituisce agli apparecchi la loro originale brillantezza. INOX-METAL-POLISH è disponibile in tubetto ed è adatto non solo alle pentole da cucina, ma anche a tutti gli oggetti in acciaio, cromo, ottone, rame, alluminio, argento e materiali plastici rigidi. INOX-METAL-POLISH viene utilizzato anche a livello industriale per la lucidatura dell'acciaio. Per ordinare INOX-METAL-POLISH rivolgersi al proprio rivenditore oppure a noi telefonicamente o attraverso il sito internet [www.beem.de](http://www.beem.de).

## 9. Guasti e eliminazione degli errori

---

**In caso di disfunzioni durante la bollitura, estrarre la spina.**

---

Se il samovar non dovesse funzionare, controllare

- che la spina sia collegata alla rete,
- che l'interruttore sia acceso,
- che la manopola si trovi nella posizione corretta,
- se altri apparecchi di potenza maggiore sono contemporaneamente collegati alla rete elettrica e quindi la valvola di sicurezza è saltata. In questo caso, separare per prima cosa l'apparecchio dalla rete. Poi riattivare la valvola.
- Normalmente l'arresto della valvola di sicurezza domestica segnala una disfunzione. In questo caso far controllare l'apparecchio da un esperto.



### **AVVERTIMENTO**

#### **Pericolo di ustione**

Prima della pulizia estrarre sempre la spina e lasciar raffreddare l'apparecchio. Procedere con la pulizia solo ad apparecchio completamente freddo.



### **PERICOLO**

#### **Pericolo di morte a causa di scarica elettrica**

Non immergere mai il contenitore nell'acqua o in altri liquidi.



### **ATTENZIONE**

#### **Danni materiali**

Se il calcare copre il fondo del contenitore dell'acqua il funzionamento può essere difettoso (accumulo di calore). Eliminare regolarmente il calcare.

## 10. Smaltimento

Le seguenti disposizioni valgono solo per i paesi della Comunità Europea.

La confezione deve essere smaltita nella raccolta differenziata. Quando desiderate disfarvi dell'articolo, dovete osservare le attuali disposizioni in materia di ambiente e smaltimento rifiuti.



### **Per la Germania e alcuni paesi CE valgono le seguenti disposizioni:**

Questo prodotto non deve essere trattato come normale rifiuto domestico, ma deve essere consegnato ad un punto di raccolta per il riciclaggio di apparecchiature elettriche ed elettroniche, conformemente alle disposizioni valide nel paese. Per informazioni, rivolgersi all'ente comunale di competenza.

Alcuni paesi CE e non-CE hanno disposizioni specifiche nazionali per lo smaltimento di apparecchiature vecchie. Per informazioni, rivolgersi alle autorità competenti.

## 11. Dati tecnici

<b>Modello:</b>	Mr. Tea
<b>Numero tipo:</b>	S 2.4.1
<b>Alimentazione:</b>	230 V ~ 50 Hz.
<b>Assorbimento corrente:</b>	2500 Watt
<b>Categoria di protezione:</b>	I
<b>Livello di protezione:</b>	IP X0
<b>Volume del bollitore:</b>	4.0 L
<b>Volume della teiera:</b>	1.0 l

Con riserva di apportare modifiche tecniche o relative al design. Salvo errori ed omissioni.

## 12. Certificazioni



Questo apparecchio è omologato e certificato da INTERTEK.



Questo apparecchio corrisponde alle direttive EU per la compatibilità elettromagnetica (EMC) CE 2004/108 e successive modifiche e alla direttiva CE 2006/95 per la bassa tensione e successive modifiche.



Questo apparecchio corrisponde alla direttiva RoHS 2002/95/CE (direttiva per la limitazione dell'utilizzo di determinate sostanze pericolose nelle apparecchiature elettriche ed elettroniche).



Questo apparecchio corrisponde alla direttiva WEEE 2002/96/CE (Direttiva sullo smaltimento di apparecchi elettrici ed elettronici vecchi).

### 13. Garanzia, assistenza, riparazioni

Questo è un prodotto BEEM di qualità fabbricato utilizzando le più moderne tecnologie. Garantiamo che tale prodotto di qualità è assolutamente esente da vizi. Per tutta la durata della garanzia ci impegniamo a provvedere a tutti gli eventuali difetti del materiale o di fabbricazione.

---

**Per questo prodotto viene concessa una garanzia di 2 anni.**

---

In caso di **utilizzo** per fini **commerciali** o equivalente, ad esempio da parte di alberghi, pensioni, comunità, o se il cliente non è un consumatore ai sensi del codice civile tedesco, il periodo di garanzia è di 6 mesi. Fermo restando l'esclusione dalla garanzia.

**Prestazioni non incluse nella garanzia:** la garanzia non copre in particolare i danni derivati da uso improprio, mancato rispetto delle istruzioni e delle indicazioni per la sicurezza, applicazione di un forza eccessiva, modifiche, tentativi di riparazione da parte dell'acquirente o di terzi non autorizzati, nonché i difetti derivanti dalla normale usura.

Nei limiti della garanzia prevista dai termini di legge potremo, a nostra discrezione ed escludendo in ogni caso la possibilità di un cambio o di una riduzione del prezzo, effettuare una riparazione senza costi aggiuntivi per l'acquirente, oppure procedere alla sostituzione. Qualora, malgrado i ripetuti tentativi, il prodotto non potesse essere riparato, oppure nel caso in cui anche il prodotto in sostituzione dovesse presentare un difetto a noi imputabile, l'acquirente avrà diritto alla riduzione del prezzo o, a sua discrezione, alla risoluzione del contratto. Il ricorso ad una prestazione in costanza di garanzia non ne prolunga la durata.

Il **cambio** (con lo stesso tipo di prodotto o con un altro), la **restituzione** del prodotto (recesso dal contratto di compravendita) o la **riduzione** del prezzo di acquisto è competenza innanzitutto del rivenditore presso cui si è effettuato l'acquisto, in particolare per quanto concerne la restituzione e la riduzione del prezzo, in quanto l'esercizio di tali diritti dipende dal prezzo di acquisto stesso. La restituzione dell'intero importo versato in caso di restituzione o l'emissione di un buono in caso di riduzione dello stesso dipendono unicamente dal rivenditore presso cui si è effettuato l'acquisto.

Qualora, contrariamente alle nostre aspettative, dovessero manifestarsi dei difetti, cercare dapprima un chiarimento telefonico. Se fallisse, spedire l'apparecchio accuratamente imballato al rivenditore o all'indirizzo del nostro Servizio clienti riportato qui di seguito, indicando il vostro indirizzo completo, il tipo e il numero del modello come anche il numero di serie riportati sulla targhetta applicata sull'apparecchio. Descrivere il più dettagliatamente possibile i difetti o le anomalie. Al prodotto o all'ordine dei pezzi di ricambio si deve allegare una ricevuta dell'acquisto o una fattura datate, emesse meccanicamente. Senza la ricevuta dell'acquisto o la fattura emesse meccanicamente, non sono possibili prestazioni di garanzia né per riparazioni né per pezzi di ricambio o altre rivendicazioni.

Al di fuori della Germania e in particolare nei Paesi non appartenenti alla Comunità europea, il prodotto dovrebbe essere spedito al rivenditore o al distributore di zona. Per informazioni rivolgersi, preferibilmente per e-mail, all'indirizzo del nostro Servizio clienti indicato qui di seguito. Anche le riparazioni che non rientrano nella garanzia possono essere fatte eseguire dal Servizio clienti dietro relativo addebito – al di fuori della Germania dal rivenditore presso il quale è stata acquistata la merce o da un centro assistenza, se esistente.

**I pezzi di ricambio o il materiale di consumo** sono reperibili presso il rivenditore o richiedendoli al Servizio clienti al recapito indicato. Al di fuori della Germania rivolgersi direttamente al proprio rivenditore o al distributore di zona.

Per ricevere informazioni sui prodotti, ordinare accessori o per altre richieste contattare il proprio rivenditore o il Servizio clienti al recapito indicato. Al di fuori della Germania e in particolare nei paesi non appartenenti alla Comunità europea rivolgersi direttamente al proprio rivenditore o distributore.

**Indirizzo del servizio clienti in Germania:**

BEEM GmbH, divisione Servizio clienti, Dieselstraße 19 – 21, D-61191 Rosbach,  
Numero di telefono del servizio assistenza clienti: 01805-233600 | Numero del fax del servizio assistenza clienti: 01805-233699 (Numero a pagamento, i costi variano a seconda del Paese)| indirizzo e-mail del servizio assistenza clienti: [kundenservice@beem.de](mailto:kundenservice@beem.de) | Internet: [www.beem.de](http://www.beem.de)

## **14. Parti di ricambio e accessori**

Trovate il numero dell'articolo dei pezzi di ricambio e l'accessorio sul nostro sito [www.beem.de](http://www.beem.de) o su richiesta al servizio clienti.

*Le istruzioni per l'uso in italiano si intendono esclusivamente a titolo informativo. Quella che fa fede è la versione originale in tedesco.*

## 1. Introductie

Geachte klant,

Deze gecombineerde water-/theekoker en Samowar is een veelzijdig apparaat; geschikt voor de optimale bereiding van thee en andere hete of instant dranken.

Wij wensen u veel plezier met dit apparaat.

UW BEEM Blitz-Elektro-Erzeugnisse Manufaktur

## 2. Over deze gebruiksaanwijzing

Het product is voorzien van veiligheidsvoorzieningen. Ondanks deze veiligheidsvoorzieningen vragen wij u de veiligheidsinstructies zorgvuldig door te lezen en het product uitsluitend te gebruiken zoals in deze gebruiksaanwijzing is beschreven. Alleen op deze wijze kan een onvoorziene verwonding of beschadiging worden voorkomen.

Bewaar deze gebruiksaanwijzing op een veilige plaats zodat deze ook op een later tijdstip ingezien kan worden. Als het product aan derden wordt doorgegeven, dient de gebruiksaanwijzing bij het product gevoegd te worden.

Veiligheidsbegrippen die in deze gebruiksaanwijzing worden gebruikt:

Het signaalwoord **GEVAAR** waarschuwt voor mogelijk ernstige verwondingen en levensgevaar.

Het signaalwoord **WAARSCHUWING** waarschuwt voor verwondingen en zware materiële schade.

Het signaalwoord **VOORZICHTIG** waarschuwt voor lichte verwondingen of beschadigingen

### 3. Beschrijving van de apparatuur, onderdelen, levering

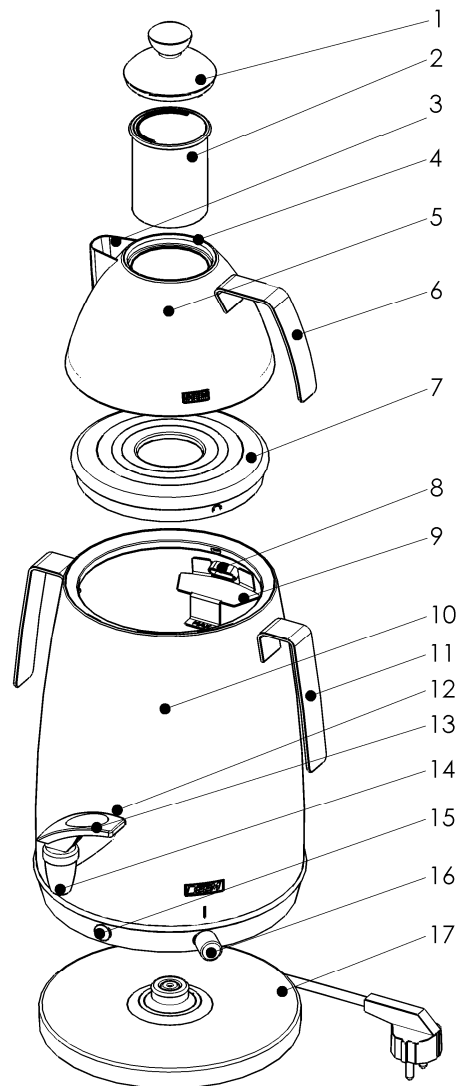

1. Deksel theekan compleet (met dekselknop)
2. Theezeefje voor theekan
3. Tuit theekan
4. Vulstandmarkering theekan
5. Theekan, 1.0 L met handgreep
6. Handgreep theekan
7. Deksel stomelement
8. Stoomafvoer
9. Vulstandmarkering resp. - waterreservoir
10. Waterreservoir, 4.0 L met handgrepen
11. Handgrepen
12. Kalkfilter
13. Aftapkraanhendel afvoer zwart
14. Aftapkraan zonder hendel
15. Signaallamp
16. Draaiknop
17. Basisstation met geïntegreerd netsnoer

## 4. Belangrijke Veiligheidsinstructies

### Gebruiksdoel

1. Dit toestel is bestemd voor commercieel en huishoudelijk gebruik.
2. Gebruik het toestel uitsluitend voor het verwarmen van water en thee of soortgelijke vloeistoffen.
3. In het toestel mogen geen melkproducten of andere schuimende vloeistoffen worden verwarmd.
4. Ook mogen geen soepen of sausen of andere dikvloeibare voedingsmiddelen in het toestel verwarmd worden.

### GEVAAR VOOR KINDEREN

5. Uiterste voorzichtigheid is geboden als het toestel in de buurt van kinderen wordt gebruikt.
6. Het toestel mag niet bediend worden door personen met
  - beperkte lichamelijke vaardigheden,
  - beperkte sensorische vaardigheden,
  - beperkte geestelijke vaardigheden,
  - een gebrek aan ervaring en kennis
  - of door kinderenzolang zij niet onder toezicht staan of met betrekking tot het omgaan met het toestel geïnstrueerd werden door een persoon, die voor hun veiligheid verantwoordelijk is.
7. Kinderen moeten onder toezicht staan om te garanderen dat zij niet met het toestel spelen.
8. Plaats het toestel op een locatie die zich buiten het bereik van kinderen bevindt.
9. Zorg dat het verpakkingsmateriaal uit de buurt van kinderen is en blijft. Er bestaat risico op o.a. verstikkingsgevaar!

### GEVAAR ALS GEVOLG VAN ELEKTRICITEIT

10. Om brandrisico, elektrische schokken of verwondingen van personen te voorkomen, mag het toestel niet in de openlucht gebruikt worden en niet onder water of andere vloeistoffen gedompeld worden.
11. Voordat u het toestel op de stroomvoorziening aansluit, dient u te controleren of het op het typeplaatje aangegeven voltage overeenstemt met de bij u in huis aanwezige stroomvoorziening.
12. Reinig het toestel niet in de afwasmachine.
13. Wij adviseren om het toestel op een aparte stroomkring aan te sluiten.
14. Het toestel mag uitsluitend op een conform de regels geaard stroomnet worden aangesloten.
15. Na het gebruik de draaischakelaar steeds tegen de wijzers van de klok in terugdraaien en dan aan de in-/uitschakelaar uitschakelen. Trek vervolgens de stekker uit het stopcontact. Trek alleen aan de stekker en nooit aan de kabel.
16. Laat de voedingskabel nooit over scherpe randen of warme oppervlakken hangen.
17. De kabel mag niet met het hete toestel in contact komen.
18. Probeer nooit het toestel zelf te repareren, gebruik het toestel nooit als de stekker of de voedingskabel defect is of als het toestel niet foutloos functioneert of op een andere manier is beschadigd. Stuur of breng het toestel naar een geautoriseerde dealer. Reparatiepogingen door niet-geautoriseerde personen resulteren in het vervallen van de garantie.
19. Neem de stekker uit het stopcontact:
  - als het toestel niet wordt gebruikt
  - als tijdens het gebruik een storing optreedt
  - voordat het toestel wordt gereinigd

### WAARSCHUWING VOOR VERBRANDINGEN / BRAND

20. Laat het toestel nooit zonder toezicht functioneren.
21. Plaats het toestel niet in de directe omgeving van een warmte- of stoombron of bij brandbare materialen.
22. Het toestel wordt tijdens het gebruik heel heet. Tijdens het verwarmen in geen

- geval de waterkoker vastpakken.
23. Om verbranding te voorkomen mag het deksel van de waterkoker niet tijdens het koken van het water worden geopend.
  24. Voordat het water kookt, dient het deksel op de waterkoker en de theekan geplaatst te worden.
  25. Neem de theekan voorzichtig van de sokkel. Er komt hete stoom vrij!
  26. Vul het toestel uitsluitend tot het maximale niveau (zie markering). Als de koker tot een hoger niveau wordt gevuld, kan heet water naar buiten spatten.
  27. Voordat u het toestel gaat reinigen, dient u de stekker uit het stopcontact te trekken en het toestel af te laten koelen.

#### **WAARSCHUWING voor verwondingen als gevolg van overige oorzaken**

28. Laat de voedingskabel nooit over randen (struikelblokeffect) hangen.

#### **VOORZICHTIG – Materiële schade**

29. Het toestel nooit in een hete en alleen maar in een lege toestand transporteren.
30. De grepen van de koker dienen alleen voor het transport
31. Bedien het toestel alleen op een horizontaal en effen oppervlak. Dit standvlak moet hittebestendig en voldoende stabiel zijn. Denk aan het totale gewicht met vulling. Zorg steeds voor een voldoende veiligheidsafstand ten opzichte van brandbare delen.
32. De stekker dient gemakkelijk te bereiken te zijn zodat hij in geval van nood direct uit de stroomvoorziening genomen kan worden.
33. Plaats het toestel niet op een oppervlak dat gevoelig is voor water. Naar buiten spattend water of gecondenseerde waterdamp zou schade kunnen veroorzaken.
34. Plaats het toestel niet in de omgeving van een gasvlam, elektrische kookplaat of andere hittebron. Door externe hittewerking kan het toestel beschadigd raken.

## **5. Voor het eerste gebruik**

- Controleer of al het verpakkingsmateriaal uit en van het apparaat werd verwijderd (beschermend folie, enz.).
- In geen geval mag het typeplaatje of eventuele waarschuwinginformatie worden verwijderd.

---

**VOORZICHTIG: controleer of het apparaat geen schade heeft. Als onderdelen beschadigd zijn dient u het apparaat niet te gebruiken, maar contact op te nemen met gekwalificeerd servicepersoneel.**

---

- Plaats het apparaat op een vlak, hittebestendig en stabiel oppervlak. Plaats het toestel niet onder een hangende kast.
- Reinig het toestel en het toebehoren voordat u deze voor de eerste keer gaat gebruiken. Hierdoor worden eventuele productierestanten verwijderd.

## **6. Gebruik**

- Voor het vullen dient de waterkoker steeds van het basisstation genomen te worden.
- Vul vers water in de gewenste hoeveelheid op (capaciteit 4.0 L in acht nemen), maximaal tot aan de aangegeven vulpeilmarkering (9) in het waterreservoir.
- Plaats het deksel van het stoomelement (7+5) en de theekan.
- Zet de waterkoker op het basisstation (17). De positie op het basisstation is willekeurig (360° draaibaar).
- Controleer of de draaiknop (16) tot aan de aanslag, linksom is gedraaid.
- Steek daarna pas dan de stekker in het stopcontact.
- Draai de draaiknop rechtson, tot aan de aanslag.

- De thermostaat maakt de traploze instelling van de warmtegraad mogelijk. U hebt de keus uit de instellingen: koken / intervalkoken / heet / warm.
- Wanneer u de draaiknop tot aan de aanslag draait, zal het water snel gaan koken. Laat u de draaiknop in deze positie, dan kookt het water ononderbroken totdat het op een gegeven moment geheel verdampt is. Om deze ononderbroken kookfunctie te voorkomen, zet u de draaiknop als het water kookt zo ver terug totdat het controlelampje op het basisstation van het apparaat dooft. In deze positie schakelt dan de thermostaat pas weer in als de temperatuur van het water daalt en wordt het water vervolgens weer verwarmd. Zo regelt de thermostaat het energieverbruik alleen als het nodig is waardoor energie wordt bespaard. Tijdens de cyclus van de thermostaat schakelt het signaallampje in- en uit.

#### Richtwaarden:

- - Kokend water: Draaiknop tot aan de aanslag; watertemperatuur ca. 100°C
- Intervalkoken: maximaal ¼ slag terug – nadat het water kookt; watertemperatuur ca. 95°C – 100°C
- - Heet water: draaiknop ongeveer 1/3 terugdraaien (ongeveer op de positiemarkering „••“); watertemperatuur ca. 85°C – 95°C
- - Warm water: draaiknop ongeveer 2/3 terugdraaien (ongeveer markering „•“); watertemperatuur ca. 60°C – 70°C

- Neemt u het waterreservoir van het basisstation, dan wordt de stroomtoevoer onderbroken. De thermostaat schakelt weer in zodra het apparaat weer op het basisstation wordt geplaatst.
- Het waterreservoir wordt compleet uitgeschakeld doordat u de draaiknop naar links tot aan de aanslag draait. Het signaallampje gaat uit.
- Let er a.u.b. op dat het signaallampje ook niet brandt wanneer het water in het reservoir verkookt, terwijl het apparaat echter nog ingeschakeld is. Daarom dient u altijd te controleren of er voldoende water in het waterreservoir is of dat de draaiknop daadwerkelijk tot aan de linker aanslag teruggedraaid is.
- Voor de veiligheid neemt u de stekker uit het stopcontact.

## **7. Bereiding van thee op oriëntaalse wijze, volgens het „Samowar principe“**

Thee is niet gewoon thee. Strikt genomen is thee uitsluitend een op water gebaseerd aftreksel van de theeplant *Camellia sinensis*. Dit aftreksel kan zwarte of groene thee zijn. Er dient echter een onderscheid gemaakt te worden met op thee lijkende producten zoals kruiden- en vruchtenthees.

Hierdoor is thee zetten ook niet gewoon thee zetten. Om de waardevolle ingrediënten en smaak te behouden, wordt thee met heet water op verschillende temperaturen overgoten en dient de ene theesoort langer of korter te trekken. Groene thee wordt bij voorkeur met water op een temperatuur van 85°C gezet. In elk geval dient men altijd de instructies voor de bereidingswijze op de verpakking na te leven.

### **a) Zwarte thee**

- Vul het theezeefje (2) van de theekan met theeblaadjes (per kopje ca. één theelepeltje) of theezakjes (zonder theezeefje ca. 1 theezakje voor ca. 1 - 2 kopjes).
- Plaats het deksel van het stomelement op de waterkoker en de theekan daar boven op. De onderkant van de theekan is zo gemaakt dat het precies op het deksel van de

waterelement past, waardoor een stabiele stand wordt gegarandeerd. Tegelijkertijd wordt de theekan voorverwarmd.

- Kook het water.
- Neem de theekan van het waterreservoir.

---

**Voorzichtig: er ontwijkt hete stoom! Eventueel kann er ook condenswater van de bodem van de theekan druppelen.**

---

- Giet het kokende water uit de aftapkraan over de thee. Door zachtjes naar beneden te drukken gaat de aftapkraan open en kunt u water aftappen. Zodra u loslaat, is de kan weer gesloten. Indien u veel water wilt aftappen, b.v. om de theekan te vullen, kantelt u de aftapkraanhendel naar achteren, waarna deze inklikt. Pas wanneer u de hendel weer naar voren kantelt wordt de aftapkraan weer gesloten.
- Vul de theekan maximaal tot 1.0 liter, tot aan de vulpeilmarkering (4).
- Hoe meer theeblaadjes of theezakjes en hoe minder water in de theekan wordt gevuld, des te sterker het theeconcentraat wordt. Ware theekeners genieten van het opgegoten water met exact 2,86 g thee per kopje. Neem liever wat meer thee, zodat er ook daadwerkelijk een concentraat in de theekan ontstaat.
- Plaats de theekan met het theeconcentraat weer op het waterreservoir (10). De omhoog stijgende stoom van de waterkoker houdt de thee in de theekan op de exacte temperatuur die de thee nodig heeft om te "trekken".
- Na de gewenste tijd voor het "trekken" neemt u het theezeefje uit de theekan en plaats u het deksel weer.

---

**VOORZICHTIG: Hete stoom ontwijkt. Gebruik pannenlappen.**

---

- Daarna giet u uit de theekan het ontstane concentraat in uw theeglas (in willekeurige hoeveelheid) en u vult vervolgens uw glas met het water uit het waterreservoir bij. Zo kan de sterkte van de smaak van uw thee variëren.
- De theekan kunt u op het waterreservoir laten staan, terwijl het apparaat in gebruik is, zodat u te allen tijde hete thee en water kunt nagielen. Zet de draaiknop iets hoger, op de positie „●“ (maar niet tot de aanslag), zodat het water heet blijft maar niet permanent kookt. Het signaallampje gaat tijdens deze cyclus aan en uit. De maximale stand dient uitsluitend voor het koken van het water gebruikt te worden.

## **b) Groene thee**

- Ook groene thee kan met de Mr. Tea worden bereid. Groene thee dient in het algemeen niet met borrelend kokend water te worden overgoten, want deze smaakt dan enigszins bitter. Afhankelijk van de soort ligt de ideale watertemperatuur bij 50 – 70 °C. De meeste groene theesoorten ontplooiën hun optimale smaak bij ca. 70 °C. Hoe hoogwaardiger de groene thee, des te lager is de optimale watertemperatuur. Zeer hoogwaardige theesoorten worden met 50 – 60 °C heet water gezet.
- Normale groene theesoorten moeten ongeveer 1 - 3 minuten lang trekken, terwijl hoogwaardige groene theesoorten slechts 1 - 1½ minuten hoeven te trekken. Bij theezakjes doseert u a.u.b. conform de gegevens van de fabrikant.
- Groene thee wordt principieel zwakker gedoseerd dan zwarte thee. Ongeveer 1 g per 100 ml of ongeveer 1 afgestroken theelepeltje per 200 ml water. Dienovereenkomstig kunt u de sterkte van het concentraat zelf bepalen.
- Breng water in het waterreservoir aan de kook. Daarna doet u een beetje heet water in de kopjes (de theekan is als gevolg van het plaatsen op het waterreservoir tijdens het kookproces al voorverwarmd). Daarna de draaiknop in de positie „●“ (afhankelijk van de theesoort) terugdraaien en het water enigszins laten afkoelen (ongeveer 3 - 5 minuten). Vervolgens giet u heet water uit het waterreservoir over de thee (let hierbij op de vulpeilmarkering (4)). De theekan op de hiervoor beschreven manier op het waterreservoir plaatsen, zodat de thee heet blijft en vervolgens te werk gaan volgens de instructies zoals beschreven voor de zwarte thee.

## c) Kruidenthee

---

### **Belangrijke informatie:**

**Kruiden-, vruchten-, rooibos, en specerijenthee dient altijd met borrelend kokend water overgoten te worden en ten minste 5 – 10 minuten te trekken! Alleen op deze manier hebt u een veilig voedingsmiddel!**

---

- Voor kruidenthee – of het nu losse thee betreft of een theezakje – geldt dat het noodzakelijk is dat deze met borrelend kokend water wordt overgoten en dat de aangegeven tijd voor het trekken van de thee wordt aangehouden. Kruidenmengsels kunnen in uitzonderlijke gevallen kiemen bevatten, zoals bijv. salmonella, die door het verhitten worden gedood. Bij een onjuiste bereiding kunnen deze een gezondheidsrisico veroorzaken, vooral bij kinderthee.
- Kruidenthee mag nooit met warm water bereid worden, bijvoorbeeld om de thee sneller op een drinkbare temperatuur te brengen. Vooral voor zuigelingen, kleine kinderen en zieken kunnen hierin gezondheidsrisico's zijn verborgen, als in het meest ongunstige geval de kruidenthee kiemen bevat. Ook mag bereide kruidenthee niet een aantal uren te blijven staan. Eventuele kiemen worden door het hete water gedood maar de in de kruidenthee aanwezige sporen niet. Deze kunnen zich in warm water ontwikkelen.

## 8. Reiniging en Opslag

1. Schakel het toestel uit, neem de stekker uit het stopcontact het laat het toestel wat afkoelen.
2. Maak het toestel na elk gebruik geheel leeg. Reinig het toestel daarna met een vochtige doek, eventueel met wat gewoon afwasmiddel. Spoel het toestel met schoon water goed uit.
3. Het toestel nooit in water onderdompelen; alleen met een vochtige doek afwissen.
4. Als het kalkfilter in de theekan of waterreservoir (12) verstopt is, kunt u deze verwijderen. Trek hiervoor het filter van binnen van de aftapkraaningang af (zie afb.). Vervolgens kunt u het filter gemakkelijk uitnemen. Na de reiniging in de afwasmachine of met een licht sopje kunt u het weer van binnen op de aftapkraaningang plaatsen.
5. De afneembare delen mogen niet in de afwasmachine worden gereinigd. De vergulde of verchromde onderdelen voorzichtig reinigen. Gebruik hiervoor een standaardreinigingsmiddel.
6. Gebruik voor het reinigen geen oplosmiddelen of benzine. Agressieve reinigingsmiddelen, staalwol met zeep, schuursponsjes of handwaspasta zijn ook niet geschikt voor het reinigen van het toestel.



---

**Opmerking: De waterkoker van de Samowar moet regelmatig volledig leeg worden gemaakt en gereinigd. Dit om het risico van het afzetten van kiemen, die schadelijk voor de gezondheid zijn, te voorkomen.**

---

**De waterkoker moet, afhankelijk van de intensiteit van het gebruik en de waterkwaliteit, ongeveer elke 1 - 2 weken ontkalkt worden:**

---

1. De waterkoker met water en een beetje ontkalkingsmiddel of geconcentreerde azijn vullen en slechts heel kort laten koken. Laat het ontkalkingsmengsel enige tijd inwerken.
2. De koker enkele keren draaien en het ontkalkingsmengsel met de opgeloste kalkrestanten uitgieten. Laat een gedeelte van het ontkalkingsmengsel door de aftapkraan lopen om ook deze te ontkalken. Met schoon water naspoelen en ook schoon water door de aftapkraan laten lopen.

Voor regelmatig onderhoud en ook voor het verwijderen van hardnekkige vlekken adviseren wij INOX-METAL-POLISH van Beem. Deze politoer geeft de apparaten de oorspronkelijke glans weer terug. INOX-METAL-POLISH is verkrijgbaar in tubes en kan niet alleen voor pannen worden gebruikt, maar is ook uitstekend geschikt voor alle andere objecten van roestvrij staal, chroom, messing, koper aluminium, zilver en hard kunststof. INOX-METAL-POLISH wordt ook door fabrikanten voor de glans van roestvrij staal gebruikt. U kunt INOX-METAL-POLISH bij u vakhandel kopen, telefonisch bij ons bestellen of u kunt het product via onze website [www.beem.de](http://www.beem.de).

## 9. Storingen en oplossingen

---

**Bij storingen tijdens het gebruik dient de stekker uit het stopcontact genomen te worden!**

---

Als het toestel niet functioneert, controleer dan:

- of de stekker in het stopcontact steekt
- of de in-/uitschakelaar ingeschakeld is
- of de draaiknop op de juiste stand staat
- of andere machines met een hoog vermogen gelijktijdig zijn aangesloten en of daardoor de zekering is gesprongen. Neem eerst de stekker van het toestel uit het stopcontact. Schakel vervolgens de zekering weer in.
- Als de zekering is gesprongen is dit meestal een indicatie van een storing. Laat in dat geval een vakman het toestel onderzoeken.



### **WAARSCHUWING** **Verbrandingsgevaar**

Vóór het reinigen dient te allen tijde de stekker uit het stopcontact genomen te worden en dient het toestel af te koelen. Alleen reinigen als het toestel geheel afgekoeld is.



### **GEVAAR** **Levensgevaar als gevolg van elektrische schokken**

De waterkoker nooit helemaal in water of in een andere vloeistof onderdompelen.



### **VOORZICHTIG** **Materiële schade**

Als de bodem van de waterkoker door kalk wordt bedekt, kunnen er defecten ontstaan (hittestuwing). Ontkalk het toestel regelmatig.

## 10. Afvalverwerking

Onderstaande regelingen gelden onder bepaalde omstandigheden alleen voor landen van de Europese Gemeenschap.

Verwijder de verpakking gesorteerd. Als u zich van het artikel wilt ontdoen, verwijder het dan milieuvriendelijk en met inachtneming van de actuele bepalingen.

### Voor Duitsland en een aantal EG-landen geldt volgende geharmoniseerde bepaling:



Dit product mag niet als normaal huishoudelijk afval worden behandeld, maar dient bij een inzamelpunt voor de recycling van elektrische en elektronische apparatuur te worden afgegeven overeenkomstig de in uw land geldende bepalingen. Voor meer informatie kunt u terecht bij uw gemeente.

Een aantal EG- en niet-EG-landen hebben specifieke nationale bepalingen voor de verwijdering van afgedankte apparaten. Meer informatie krijgt u van de daarvoor bevoegde instanties.

## 11. Technische Gegevens

<b>Model:</b>	Mr. Tea
<b>Typenummer:</b>	S 2.4.1
<b>Spanningsverzorging:</b>	230 V ~ 50 Hz.
<b>Prestatieopname:</b>	2500 Watt
<b>Beschermingklas:</b>	I
<b>Beschermingmanier:</b>	IP X0
<b>Te vullen hoeveelheid waterkoker:</b>	4.0 L
<b>Te vullen hoeveelheid thee:</b>	1.0 l

Wijzigingen van het design en van de techniek steeds voorbehouden. Drukfouten voorbehouden.

## 12. Certificeringen



Dit toestel is gekeurd en gecertificeerd door de INTERTEK.



Dit toestel voldoet aan de EU-richtlijn voor elektromagnetische compatibiliteit (EMC) 2004/108/EG inclusief veranderingen en de laagspanningsrichtlijn 2006/95/EG, inclusief veranderingen.



Dit toestel voldoet aan de RoHS-richtlijn 2002/95/EG betreffende de beperking van het gebruik van bepaalde gevaarlijke stoffen in elektrische en elektronische apparatuur.



Dit toestel voldoet aan de AEEA-richtlijn 2002/96/EG, betreffende de verwijdering van afgedankte elektrische en elektronische apparatuur.

### 13. Garantie, service, reparaties

Dit is een kwaliteitsproduct van BEEM en werd volgens de nieuwste fabricagemethoden vervaardigd.

Wij staan borg voor de foutloze hoedanigheid van dit kwaliteitsproduct. Tijdens de garantieperiode verhelpen wij gratis alle materiaal- of fabricagefouten.

---

#### Voor dit product geldt een garantieperiode van 2 jaar.

---

Bij **zakelijk** of een daaraan gelijk te stellen **gebruik**, bijvoorbeeld in hotels, pensions of buurtcentra, dan wel wanneer de klant geen consument is als bedoeld in het Burgerlijk Wetboek, geldt een **garantieperiode van zes maanden**. Daarbij blijven de voorwaarden voor uitsluiting van de garantie onverminderd van kracht.

**Uitsluiting van de garantie:** uitgesloten van de garantie zijn in het bijzonder tekortkomingen, die door een ondeskundige behandeling, het niet opvolgen van de gebruiksaanwijzing en de veiligheidsinstructies, het toepassen van geweld, wijzigingen, eigen pogingen tot het repareren door niet-gekwalificeerde derden zijn veroorzaakt. Tevens zijn gebreken die aan een normale slijtage te wijten zijn van de garantie uitgesloten.

Voor zover wij wettelijk verplicht zijn, garantie te verlenen, zullen wij – met uitsluiting van het recht op wijziging of mindering – naar onze keuze ofwel gratis repareren ofwel gratis het product of de onderdelen vervangen. Indien de reparatie ondanks meerdere pogingen mislukt of indien ook het vervangende product / de onderdelen een aan ons te wijten tekortkoming vertoont, is de klant gerechtigd een prijsverlaging te verlangen of naar keuze tot een annulering van de overeenkomst gerechtigd. Door beroep te doen op de garantie, wordt deze niet verlengd.

Voor **wijziging** (omruiling en uitwisseling), **teruggave** van het apparaat (afstand doen van de koopovereenkomst) of **verlaging** van de aankoopprijs is in eerste instantie steeds de handelaar, waarbij u het product aangekocht hebt, bevoegd. Dit geldt in het bijzonder voor de teruggave of voor aanspraken of mindering omdat deze met inachtneming van de aankoopprijs geregeld moeten worden. Een terugbetaling van de aankoopprijs bij teruggave of een kredietnota bij mindering kan uitsluitend afgehandeld worden via de handelaar, waar u het artikel hebt gekocht.

Wanneer zich tegen de verwachting in gebreken mochten voordoen, verzoeken wij u eerst te proberen dit telefonisch met ons op te lossen. Indien dit niet het gewenste resultaat heeft, gelieve u het toestel, zorgvuldig verpakt, te verzenden naar het adres waar u het hebt gekocht of naar onderstaand adres van de klantenservice. Vermeld daarbij uw volledige adres, alsmede het type- en modelnummer en het serienummer van het apparaat. Deze nummers staan op het typeplaatje op het toestel. Geef daarbij een zo volledig mogelijke beschrijving van de storingen of de defecten die zich hebben voorgedaan. Het product of de bestelling van reserveonderdelen dient vergezeld te gaan van een machinaal aangemaakt(e) en gedateerd(e) aankoopbewijs of factuur. Zonder machinaal aangemaakt(e) aankoopbewijs of factuur kan er geen garantie worden verleend voor reparaties, reserveonderdelen of overige aanspraken.

Buiten Duitsland, meer in het bijzonder in landen die niet tot de EG behoren, moet u het artikel in eerste instantie opsturen naar het adres waar u het hebt gekocht of naar de desbetreffende importeur. Informatie kunt u – bij voorkeur per e-mail – opvragen op onderstaand adres van de afdeling klantenservice.

Ook reparaties die niet onder de garantie vallen kunt u door de klantenservice laten

uitvoeren. Deze zullen dan afzonderlijk worden gefactureerd; buiten Duitsland kunt u daarvoor terecht op het adres waar u het artikel hebt gekocht of bij een servicecenter, indien aanwezig.

**Voor alle reparaties, al dan niet onder garantie uitgevoerd, geldt:**

Enkel en alleen als u de servicecheque op de keerzijde van het garantiecertificaat zo volledig mogelijk invult, in het bijzonder de tekortkomingen of fouten uitvoering beschrijft en het product rechtstreeks naar het voor uw land gemachtigde servicecenter of naar uw verkoper of handelaar zendt, kan een onmiddellijke behandeling en terugzending plaatsvinden.

**Voor leveringen van reparaties onder garantie en voor leveringen van reserveonderdelen onder garantie geldt bovendien:**

Bij het product of bij de bestelling van reserveonderdelen dient een machinaal aangemaakt(e) evenals gedateerd(e) aankoopbewijs of factuur gevoegd te worden. Zonder een machinaal aangemaakt(e) aankoopbewijs of factuur kan er geen garantie worden verleend, noch voor reparaties, noch voor reserveonderdelen of andere vorderingen.

**Aan slijtage onderhevige onderdelen en verbruiksmateriaal** kunt u bestellen bij het adres waar u het artikel hebt gekocht of op onderstaand adres van de afdeling klantenservice. Buiten Duitsland gelieve u zich in eerste instantie te wenden tot het adres waar u het artikel hebt gekocht of tot de desbetreffende importeur. Voor vragen over productinformatie, bestellingen van toebehoren of over de afhandeling van de service kunt u terecht bij het adres waar u het artikel hebt gekocht of op onderstaand adres van de afdeling klantenservice. Buiten Duitsland, meer in het bijzonder in landen die niet tot de EG behoren, moet u het artikel in eerste instantie opsturen naar het adres waar u het hebt gekocht of naar de desbetreffende importeur.

**U kunt ook gebruikmaken van internet. Op onze website [www.beem.de](http://www.beem.de) kunt u toebehoren en reserveonderdelen vinden, evenals gebruiksaanwijzingen in meerdere talen. U vindt daar ook een uitgebreide productinformatie.**

**Adres klantenserviceafdeling Duitsland:**

BEEM GmbH, Abteilung Kundendienst, Dieselstraße 19 – 21, D-61191 Rosbach,  
service telefoonnummer: +49 1805-233600 | service faxnummer: +49 1805-233699 |  
(service nummer met verplichte betaling van de onkosten, per land verschillend) |  
Email: [kundenservice@beem.de](mailto:kundenservice@beem.de) | Internet: [www.beem.de](http://www.beem.de)

## **14. Reserveonderdelen en toebehoren**

De artikelnummers voor de reserveonderdelen en toebehoren vindt u op onze website [www.beem.de](http://www.beem.de) of op aanvraag bij onze klantendienst.

*Vertaling van de bindende originele versie van de instructies van het Duits naar het Nederlands uitsluitend voor informatieve doeleinden*

## 1. Giriş

Değerli Müşterimiz,

Su ısıtıcısı / çaydanlık ve semaver kombinasyonundan oluşan bu cihaz, en iyi şekilde çay demlemek, diğer sıcak ve hazır içecekleri hazırlamak için tasarlanmıştır.

Bizi tercih ettiğiniz için teşekkür eder, ürünü iyi günlerde kullanmanızı dileriz.

BEEM (**B**litz-**E**lektro-**E**rzeugnisse **M**anufaktur)

## 2. Kullanım Kılavuzu Hakkında

Ürün, birçok güvenlik tertibatı ile donatılmıştır. Fakat yine de güvenlik uyarılarını dikkatli bir şekilde okuyup, istemeden de olsa bir yaralanma veya hasar meydana gelmemesi için ürünü bu kullanma kılavuzunda tarif edildiği şekilde kullanınız.

Daha sonra ihtiyacınız olabileceği ihtimaline karşın kullanma kılavuzunu muhafaza ediniz. Ürünü bir başkasına verdiğinizde kullanım kılavuzunu da birlikte veriniz.

Kullanım kılavuzunda kullanılan güvenlik ifadeleri hakkında:

**TEHLİKE** ifadesi, olası ağır yaralanmalara ve hayati tehlikeye karşı uymaktadır.

**UYARI** ifadesi, yaralanmalara ve ağır maddi hasarlara karşı uymaktadır.

**DİKKAT** ifadesi, hafif yaralanmalara veya hasarlara karşı uymaktadır.

### 3. Cihazın Tanımı, Parçaları, Ambalaj İçeriği

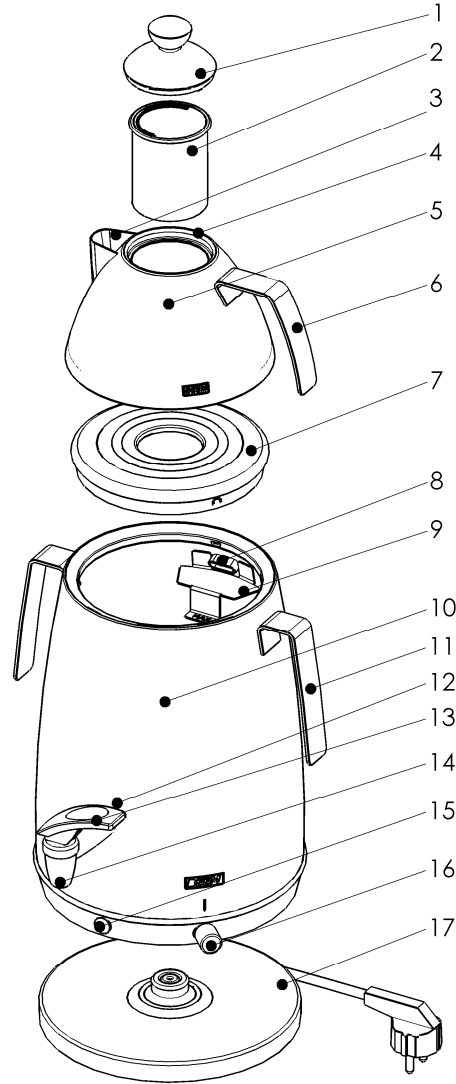

1. Çaydanlık kapağı komple (kapak düğmesi ile)
2. Çaydanlık için çay süzgeci
3. Çaydanlık ağızı/ibiği
4. Çaydanlık Doldurma seviyesi işareti
5. Çaydanlık, kulplu 1.0 L
6. Çaydanlık kulbu
7. Buhar geçirme kapağı
8. Buhar çıkışı
9. Su kabı doldurma seviyesi işareti veya tertibi
10. Su kabı, kulplu 4.0 L
11. Kulplar
12. Kireç filitresi
13. Boşaltma musluğu sapı, siyah
14. Boşaltma musluğu, sapsız
15. Sinyal lambası
16. Çevirmeli düğme
17. Entegre edilmiş şebeke hatlı enerji iletim tabanı

## 4. Önemli Güvenlik Uyarıları

### Kullanım amacı

1. Bu cihaz, sanayi ve evde kullanmak için uygundur.
2. Cihazı sadece su ısıtmak ve çay veya benzeri içecekleri hazırlamak için kullanınız.
3. Cihazda süt veya köpürme özelliği olan sıvılar ısıtmayınız.
4. Cihazı, çorba, sos ve benzeri yoğun sıvıları ısıtmak için kullanmayınız.

### ÇOCUKLAR İÇİN OLASI TEHLİKELER

5. Kullanımı sırasında çevresinde çocuk bulunması halinde özellikle dikkatli olunmalıdır.
6. Eğer gözetim altında değillerse veya kendilerinin emniyetinden sorumlu bir kişi tarafından kendilerine bu cihazı kullanma konusunda bilgi verilmediyse, o zaman
  - bedensel yetenekleri kısıtlı
  - duyuşsal yetenekleri kısıtlı
  - zihni yeteneđi kısıtlı
  - tecrübe ve bilgisi noksan olan kişilerin
  - veya çocuklarınbu cihazı kullanması yasaktır.
7. Çocukların cihaz ile oynamamasını sağlayabilmek için çocukların gözetilmesi gerekmektedir.
8. Cihazı çocukların erişemeyeceđi yere koyunuz.
9. Çocukları ambalaj malzemesinden uzak tutunuz. Bođulma tehlikesi bulunmaktadır.

### ELEKTRİK NEDENİYLE OLASI TEHLİKELER

10. Yangın, elektrik çarpması veya herhangi bir kişinin yaralanması riskini en aza indirmek için cihazı açık alanda kullanmayınız, kesinlikle suya veya başka sıvılara daldırmayınız.
11. Evinizdeki şebeke geriliminin cihaz üzerindeki tip etiketinde belirtilen şebeke gerilimi ile eşdeđer olmasına dikkat ediniz.
12. Cihazı bulaşık makinesinde yıkamayınız.
13. Cihazı ayrı bir elektrik devresine bağlamanız önerilir (ayrı bir prize veya ayrı bir sigortaya bađlı prize).
14. Cihazı sadece kurallara uygun olarak döşenmiş tesisatlardaki topraklamalı prizlere bağlayınız.
15. Cihazı kullandıktan sonra daima döner düđmeyi saat ibresinin ters istikametine çeviriniz, daha sonra açma/kapatma şalteri üzerinden kapatınız. Daha sonra ise fişi prizden çekiniz. Hiçbir zaman kablodan tutup çekmeyiniz, daima fişi tutarak çekiniz.
16. Elektrik kablosunu keskin kenarlar veya sıcak yüzeyler üzerinden geçirmeyiniz.
17. Elektrik kablosunun sıcak durumdaki cihaza temas etmesi engellenmelidir.
18. Cihazı kendiniz tamir etmeye çalışmayınız; fişi veya elektrik kablosu hasarlı ise kullanmayınız veya herhangi bir nedenden dolayı hasar görmüş olması nedeniyle çalışmasında bir aksaklık varsa, kesinlikle kullanmayınız. Cihazı yetkili bir satıcıya götürünüz veya ulaştırınız. Yetkili olmayan kişilerce yapılacak olan tamirat işlemlerinin ürün garantisini geçersiz kılacağını unutmayınız.
19. Aşađıda belirtilen hallerde fişi prizden çekiniz:
  - Cihazı kullanmadığınızda
  - Çalışması sırasında bir arıza ortaya çıktığında
  - Cihazı temizlemeden önce

### Yanmaya ve yangına karşı UYARILAR

20. Cihazı her zaman dikkatli kullanınız.
21. Cihazı herhangi bir ısı veya buhar kaynağının ya da yanıcı malzemenin yakınına koymayınız.
22. Cihaz, çalışır durumdayken oldukça fazla ısınmaktadır. Cihaz çalışır durumdayken su haznesine kesinlikle dokunmayınız.
23. Herhangi bir haşlanmaya sebep olmamak için su kaynar durumdayken su

- hanesinin kapağını açmayınız.
24. Su haznesinin kapağını ve demliđi su kaynamaya başlamadan önce koyunuz.
  25. Demliđi yavaşça alınız. Kızgın buhar çıkabilir!
  26. Cihazı maksimum işareti aşılmayacak şekilde doldurunuz. Aksi takdirde kaynar durumdaki su dışarı sıçrayabilir.
  27. Cihazı temizlemeden önce fişini çekerek bir süre soğumaya bırakınız.

**Deđişik nedenlerden dolayı meydana gelebilecek yaralanmalara karşı UYARILAR**

28. Elektrik kablosunu köşelere asmayınız (takılıp, düşme tehlikesi).

**Maddi hasar ihtimaline karışıklık DİKKAT!**

29. Cihazı kesinlikle sıcak durumdayken taşımayınız ve cihazı sadece boş durumdayken taşıyınız.
30. Su haznesinin kulpları sadece taşımak için düşünölmüştür.
31. Cihazı, sadece yatay ve düz bir yüzey üzerinde işletiniz. Bu yüzeyin sıcađa karşı dayanıklı olması ve yeterli derecede sağlam olması gerekmektedir. Cihazın dolu durumundayken toplam ağırlığını dikkate alınız.  
Daima yanıcı parçalara yeterli güvenlik mesafesinin olmasına dikkat ediniz.
32. Acil bir durumda derhal elektrik fişini çıkartabilmeniz için, fişin kolay ulaşılabilir olması gerekmektedir.
33. Cihazı suya karşı hassas bir yüzey üzerine koymayınız. Dışarıya fişkıran su veya kondense olan su buharı hasarlar verebilir.
34. Cihazı herhangi bir gaz, elektrik ocağının veya başka bir ısı kaynağının yakınına koymayınız. Cihazın dış kaynaklı bir ısıya maruz kalması hasar görmesine neden olabilir.

## 5. İlk Kullanım Öncesi Önemli Bilgiler

- Ürün üzerindeki veya içindeki tüm ambalaj malzemelerinin çıkartılmış olduğundan emin olunuz (örn. naylon folyo vs.).
- Cihazın üzerindeki tip etiketini veya olması muhtemel güvenlik uyarılarını hiçbir şekilde sökmeyiniz.

---

**DİKKAT: Cihaz üzerinde görünür hiçbir hasarın olmadığından emin olunuz. Herhangi bir hasarın tespit edilmesi durumunda cihazı kesinlikle kullanmayınız ve yetkili bir servise başvurunuz.**

---

- Cihazı düz, ısıya dayanıklı ve hareketsiz bir zemin üzerine koyunuz. Cihazı asla yukarı kısmında dolap bulunan bir yere koymayınız.
- İlk kullanım öncesinde cihazı ve tüm parçalarını temizleyiniz. Bu şekilde üretim sırasında üzerinde kalması muhtemel artıkları temizlemiş olursunuz.

## 6. Kullanım

- Su ısıtıcısına su koymak için enerji iletim tabanından çıkarınız.
- En fazla su kabının üzerindeki dolu işaretine (9) kadar olmak kaydıyla su ısıtıcısına arzu ettiğiniz miktarda taze su doldurunuz (Kapasite 4.0 Lt.).
- Buhar geçirme kapağını ve çaydanlığı (7+5) yerleştiriniz.
- Su ısıtıcısını enerji iletim tabanına (17) yerleştiriniz. Su ısıtıcısını enerji iletim tabanı üzerine arzu ettiğiniz konumda koyabilirsiniz (360° döndürülebilir).
- Isı ayar düğmesinin (16) saat dönüş yönünün tersi yönünde tam çevrilmiş olduğundan emin olunuz.
- Ancak bundan sonra fişi prize takınız.
- Isı ayar düğmesini saat yönünde sonuna kadar çeviriniz.
- Termostatlı ısı ayar düğmesi su sıcaklığının kademesiz bir şekilde ayarlanmasına imkân vermektedir. Kaynama / Aralıklı kaynama / Sıcak / Ilık şeklindeki ayarlardan herhangi birisini seçebilirsiniz.

- Ayar düğmesi sonuna kadar açıldığında su hızlı bir şekilde kaynatılmaktadır. Ayar düğmesi bu konumda bırakıldığında su aralıksız olarak tamamı buharlaşmaya kadar kaynatılmaktadır. Bu aralıksız kaynatma fonksiyonundan kaçınmak için, su kaynadıktan sonra enerji iletim tabanındaki kontrol lambası sönüncüye kadar ayar düğmesini kısınız. Bu şekilde termostat ancak suyun sıcaklığı belli seviyenin altına düştüğünde devreye girer ve su tekrar ısıtılır. Termostatın bu özelliği elektrik kullanımını ihtiyaca göre ayarlayarak önemli ölçüde elektrik tasarrufu yapılmasını sağlar. Termostatın devreye girip çıkması kontrol lambasının yanıp sönmesiyle gösterilir.

- Sıcaklık ayarı:

- - Su kaynatma: Ayar düğmesini sonuna kadar açınız; suyun sıcaklığı yaklaşık 100°C
- Aralıklı kaynatma: Ayar düğmesini sonuna kadar açtıktan sonra yaklaşık ¼ oranında geri çeviriniz; su kaynadıktan sonraki su sıcaklığı yaklaşık 95°C – 100°C
- - Sıcak su: Ayar düğmesini sonuna kadar açtıktan sonra yaklaşık 1/3 oranında geri çeviriniz (yaklaşık olarak "••" işaretine kadar); su sıcaklığı yaklaşık 85°C – 95°C
- - Ilık su: Ayar düğmesini sonuna kadar açtıktan sonra yaklaşık 2/3 oranında geri çeviriniz (yaklaşık "•" işaretine kadar); su sıcaklığı yaklaşık 60°C – 70°C

- Su kabını enerji iletim tabanından aldığınızda, elektrik girişi kesilir. Cihaz enerji iletim tabanına tekrar geri konulduğunda termostat tekrar devreye girer.
- Su kabını tamamen kapatmak için sıcaklık ayar düğmesini saat ibresinin dönüş yönünün ters istikametinde tam olarak çeviriniz. Kontrol lambası söner.
- Kabın içindeki su tamamen buharlaştığında sinyal lambası belirli bir süre sonra otomatik olarak söner. Su kabında yeterli miktarda su bulunup bulunmadığını kontrol ediniz ve aynı şekilde sıcaklık ayar düğmesinin sürekli kaynamaya yol açmayacak doğru bir ayarda olduğundan emin olunuz.
- Güvenlik açısından cihazı kullandıktan sonra fişini prizden çekiniz.

## 7. Oryantal geleneğine göre 'semaver prensibinde' çay demleme

Leziz bir çay her zaman farklıdır. Esasına bakılacak olursa çay sadece çay bitkisi Camellia sinensis'in sıvı suyudur. Bu sıvı siyah veya yeşil çay olabilir. Bir nevi bitki ve meyve çayları olan çaya benzer ürünler bundan farklıdır.

İyi pişirilmiş bir çayın tadı farklıdır. Çaylar, değerli içerik maddelerini ve tadını koruyabilmesi için farklı sıcaklıktaki sular ile ve farklı süreler ile demlenmektedirler. Örn. yeşil çayın demlenmesi 85 °C sıcak su ile tercih edilmektedir. Fakat her durumda ambalaj üzerindeki hazırlama bilgilerine uyulması gerekmektedir.

### a) Siyah çay

- Demlikteki süzgecin (2) içine çay (her bir fincan çay için yaklaşık bir çay kaşığı) veya çay poşeti (süzgeci kullanmadan 1–2 çay fincanı için yaklaşık 1 çay poşeti) koyunuz.
- Su ısıtıcısına buhar kapağını takınız ve bunun üzerine de demliği yerleştiriniz. Demlik tabanının şekli buhar kapağının üzerine tam oturacak şekilde tasarlanmıştır. Bu özellik sayesinde hem demliğin sağlam bir şekilde durması hem de belli ölçüde ısınması sağlanmaktadır.
- Suyu kaynatınız.
- Demliği su kabının üzerinden alınız.

---

**Dikkat: Kızgın su buharı çıkışı vardır! Demlik tabanından bir miktar yoğunlaşmış su damlayabilir.**

---

- Boşaltma musluğundaki kaynamış suyu çayın üzerinde gezdirerek demliğe boşaltınız. Boşaltma musluğunu hafifçe aşağıya doğru bastırmanız sayesinde boşaltma musluğu açılır ve suyu alabilirsiniz. Bıraktığınızda tekrar kapanır. Örn. Çaydanlığı doldurmak için çok su almak istiyorsanız, o zaman akıtma musluğunun kulpunu arkaya itiniz. Bu pozisyonda kalır. Ancak kulpu tekrar öne doğru ittiğinizde akıtma musluğu kapanır.
- Demliğe an fazla dolu işareti (4) seviyesine kadar maksimum 1 lt. su koyunuz.
- Ne kadar fazla çay veya çay poşeti koyup su miktarını da az tutarsanız, çayın demi de o kadar sert olur (Birçok çay tiryakisi her bir çay fincanı için 2,86 gr. çay denk düşen sertlikte çayları içmeyi tercih etmektedir). Çay miktarını biraz fazla tutmanız demliğin içinde belli ölçüde bir çay demi elde etmenizi sağlamanızı kolaylaştıracaktır.
- Demliği tekrar su kabının üzerine koyunuz. Su kabından çıkan buhar tam olarak çayın demlenmesi için gerekli olan sıcaklığın elde edilmesini sağlamaktadır.
- Çayı arzu ettiğiniz süre kadar demlemeye bıraktıktan sonra demliğin içindeki süzgeci çıkarıp demliğin kapağını tekrar kapatınız.

---

**DİKKAT: Kızgın buhar çıkışı vardır. Fırın tutacağı kullanınız.**

---

- Daha sonra demlikteki demlenmiş çayı çay bardağınıza (arzu ettiğiniz miktarda) koyunuz ve üzerini su kabındaki suyla tamamlayınız. Dem ve su oranını ayarlayarak arzu ettiğiniz sertlikte ve damak zevkine göre çay elde edebilirsiniz.
- Cihaz açık durumdayken demliği su kabının üzerinde bırakabilirsiniz. Bu şekilde istediğini zaman tekrar sıcak çay doldurabilirsiniz. Suyun sürekli kaynamadan sıcak kalması için sıcaklık ayar düğmesini "●●" konumundan bir miktar daha fazla açınız (fakat sonuna kadar değil). Termostatın devreye girip çıkması kontrol lambasının yanıp sönmesiyle gösterilir. En üst sıcaklık ayarını sadece suyu ilk kaynatma aşamasında kullanınız.

**b) Yeşil çay**

- Mr. Tea ile yeşil çay da demlenebilmektedir. Yeşil çay demlemenin en önemli püf noktası çayın üzerine kaynar durumdaki suyu dökmemektir. Aksi takdirde çayın tadında hafif bir acılık meydana gelmektedir. Yeşil çayın çeşidine bağlı olarak en uygun sıcaklık aralığı 50 – 70 °C'dir. Fakat birçok yeşil çay türü için en uygun demleme sıcaklığı yaklaşık 70 °C'dir. Yeşil çayın kalitesi arttıkça demlenmesinde kullanılan suyun sıcaklığı da düşürülmelidir. Yüksek kalitedeki yeşil çaylar yaklaşık 50 – 60 °C sıcaklığa sahip suyla demlenmelidir.
- Normal yeşil çay için demlenme süresi 1 – 3 dakikayken kaliteli yeşil çaylarda yaklaşık 1 - 1½ dakika yeterli olmaktadır. Poşet çaylarda ise üreticinin talimatlarını dikkate alınız.
- Yeşil çay demlerken genellikle siyah çaya oranla daha az miktarda çay kullanılmaktadır. Bu miktar yaklaşık 100 ml su için 1 gr. veya 200 ml su için bir çay kaşığı kadar yeşil çaydır. Sonuç itibarıyla çayın sertlik derecesini kendi damak zevkiniz doğrultusunda istediğiniz şekilde ayarlayabilirsiniz.
- Su ısıtıcısında su kaynatınız. Ardından çay fincanlarına bir miktar sıcak su doldurunuz (su ısıtıcısı üzerindeki demlik, suyu kaynatma aşamasında belli ölçüde ısınmıştır). Sıcaklık ayar düğmesini "●" konumuna kadar kısınız (çay çeşidine bağlı olarak) ve suyun bir miktar soğumasını bekleyiniz (yaklaşık 3 - 5 dakika). Bu aşamadan sonra su ısıtıcısındaki suyu demliğe boşaltınız (dolu işareti (4) dikkat ediniz). Demliği daha önce de tarif edildiği gibi sıcaklığını koruması için tekrar su ısıtıcısının üzerine koyunuz ve siyah çay demlemede tarif edilen adımları aynen uygulayınız.

### c) Bitki çayları

#### Önemli bilgi:

**Bitki, meyve, Rooibusch ve baharat çayları hiçbir zaman fokur fokur kaynayan su ile demleyiniz ve en azından 5-10 dakika demlenmeye bırakınız! Sadece bu şekilde güvenli bir besin maddesi elde edebilirsiniz!**

- Bitki çayları için – ister açık ister çay poşeti olarak – her zaman geçerli olan, bu çayların fokur fokur kaynayan su ile demlenmesi ve belirtilen demlenme süresine uyulmalıdır. Bitki çayı karışımlarında, ısıtma sayesinde öldürülen çok nadir durumlarda örneğin salmoneller gibi mikroplar olabilir. Yanlış hazırlama durumunda bunlar, özellikle de çocuk çaylarında sağlık için tehlike oluşturabilirler.
- Bitki çayları, muhtemelen çabuk bir şekilde içilebilir bir ısıya getirebilmek için, kesinlikle sadece sıcak su ile hazırlanmamalıdır. En kötü durumda bitki çayı mikrop içerecek olursa, bunun arkasında özellikle bebekler, küçük çocuklar ve hastalar için sağlık tehlikeleri oluşabilir. Aynı şekilde demlenmiş bitki çayı saatlerce bekletilmemelidir. Gerçi kaynar su ile mevcut olan mikroplar öldürülmektedir, fakat bitki çayında bulunan bakteriler öldürülmemektedir. Bunlar sıcak suda çoğalabilirler.

### 8. Temizlik ve Saklama

Kullanım sıklığına ve kullanılan suyun kalitesine bağlı olarak su kabının yaklaşık her 1-2 haftada bir kireçlerden temizlenmesi gerekmektedir.

1. Cihazı kapatıp fişini prizden çekiniz ve soğumaya bırakınız.
2. Cihazı her kullanımdan sonra boşaltınız. Daha sonra ise cihazı nemli bir bez ve gerekirse hafif bir bulaşık deterjanı kullanarak temizleyiniz. Cihaz bol miktarda temiz su ile durulayınız.
3. Cihazı asla suya daldırmayınız, sadece ıslak bir bezle silerek temizleyiniz.
4. Demliğin veya su kabının (12) içindeki kireç filtrelerinin tıkanması halinde, bunları çıkartabilirsiniz. Filtreyi iç taraftan boşaltma musluğu girişinden çekiniz (resme bakınız). Bu şekilde kireç filtrelerini çıkartınız. Bulaşık makinesinde veya hafif bir sabun çözeltisinde yıkadıktan sonra, bunu iç taraftan tekrar boşaltma musluğu girişine takınız.



5. Çıkarılabilir parçalar bulaşık makinesinde yıkanmamalıdır. Sarı veya kromajlı parçaları lütfen dikkatli bir şekilde temizleyiniz. Temizlik için normal bulaşık deterjanı kullanınız.
6. Temizlik için çözücü maddeler veya benzin kullanmayınız. Yine aynı şekilde güçlü temizlik maddeleri, deterjanlı ovma teller ve fiberli temizlik süngeri veya toz ovma deterjanları kullanılmamalıdır.

**Bilgi: Sağlığa zararlı mikropların oluşması tehlikesinden kaçınmak için semaverin su haznesi, düzenli aralıklarla tamamen boşaltılmalı ve temizlenmelidir.**

---

**Her defasındaki kullanım sıklığına göre, su haznesinin yakl. her 1 – 2 haftada bir kireç çözme işlemi yapılmalıdır:**

---

1. Su haznesine su doldurunuz ve bir miktar kireç çözücü madde veya sirke ilave edip bir taşım kaynatınız. Kireç çözme karışımının etki edebilmesi için bir süre bekletiniz.
2. Su haznesini birkaç defa eğin ve içinde kireç artıkları bulunan kireç çözme karışımını bir miktar dökün. Musluğu açarak kireç çözme karışımının bir miktar akmasını sağlayınız; bu şekilde musluk da kireç artıklarında temizlenmiş olur. Su haznesini bol miktarda temiz su ile durulayınız ve yine musluktan da bol miktarda temiz su akıtınız.

Cihazın düzenli temizliğinde ve inatçı lekelerin çıkarılmasında Beem' ait INOX-METAL-POLISH adlı parlatici ürünü öneririz. Bu ürün cihazların ilk başta sahip oldukları parlak görüntüye tekrar kavuşmalarını sağlamaktadır. Tüpler içinde bulunan INOX-METAL-POLISH'in kullanım alanı sadece tencerelerle sınırlı değildir. Paslanmaz çelik, krom, piring, bakır, alüminyum, gümüş ve sert plastik zeminlerde de rahatlıkla kullanılabilir. INOX-METAL-POLISH birçok üretici tarafından paslanmaz çeliklerin parlatılmasında kullanılmaktadır. INOX-METAL-POLISH adlı ürünü yetkili bir satıcıdan edinebilir ve telefon veya web sitemiz [www.beem.de](http://www.beem.de) aracılığıyla sipariş verebilirsiniz.

## 9. Arızalar ve Sorun Giderme

---

**Pişirme sırasında herhangi bir sorun fark etmeniz halinde derhal cihazın fişini çekiniz.**

---

Semaverin çalışmaması halinde aşağıda sıralanan noktaları kontrol ediniz:

- Cihazın fişi prize takılı mı?
- Açma / Kapatma şalteri çalıştırılmış mı?
- Döner düğme doğru konumda mı duruyor?
- Aynı anda yüksek miktarda güç tüketen başka bir cihazın çalıştırılmasıyla evin sigortası atmış olabilir mi? Bu durumda öncelikli olarak cihazın fişini çekiniz. Daha sonra tekrar sigortayı açınız.
- Sigortanın yeniden atması, cihazın arızalandığını gösterir. Böyle bir durumda cihazı yetkili bir servise götürünüz..

**UYARI**  
**Yanma tehlikesi**

Temizlikten önce daima fişi prizden çekiniz ve cihazı soğmaya bırakınız. Ancak cihaz tamamen soğuduktan sonra temizleyiniz.

**TEHLİKE**  
**Elektrik çarpması nedeniyle hayati tehlike**

Su haznesini kesinlikle suya veya herhangi başka bir sıvıya daldırmayınız

**DİKKAT**  
**Maddi hasar tehlikesi**

Su haznesinin tabanını tamamen kireç kaplaması, cihazın arızalanmasına neden olabilir (ısı birikimi nedeniyle). Düzenli olarak cihazın kirecini gideriniz.

## 10. Cihazı İmha Etme

Aşağıda tarif edilen yasal düzenlemeler genel olarak sadece Avrupa Birliği üyesi ülkeler için geçerlidir.

Ambalajı atıklarını doğru bir şekilde ayrıştırarak atınız. Cihazı komple atmak istediğinizde ise çevreye zarar vermeyecek şekilde ve geçerli yasal düzenlemelere uygun olarak imha ediniz.



Almanya ve bazı AB-Ülkeleri için aşağıdaki tekdüzen kaideler geçerlidir. Bu ürüne normal ev çöprü olarak bakılmamalıdır, aksine elektrikli ve elektronik aletleri geri dönüşümü (Recycling) için geçerli toplama yerlerine, ülkenizdeki geçerli olan kaidelere göre iade etmelisiniz. Belediyenizdeki yetkili yerlerden bilgi edinebilirsiniz.

Bazı AB ülkeleri ve AB ülkesi olmayan ülkelerin eski cihazları imha etme ile ilgili kendi ülkeleri için geçerli özel kaideleri bulunmaktadır. Bu hususta ilgili resmi makamdan bilgi edinebilirsiniz.

## 11. Teknik Özellikler

<b>Model:</b>	Mr. Tea
<b>Tip numarası:</b>	S 2.4.1
<b>Gerilim:</b>	230 V ~ 50 Hz.
<b>Çekilen güç:</b>	2500 Watt
<b>Koruma sınıfı:</b>	I
<b>Koruma türü:</b>	IP X0
<b>Su ısıtıcısı kapasitesi:</b>	4.0 Lt.
<b>Demlik kapasitesi:</b>	1.0 lt.

BEEM, ürün üzerinde görsel ve teknik değişiklik yapma hakkını saklı tutar ve dizgi, baskı veya yazım hataları nedeniyle mesul tutulamaz.

## 12. Nay ve Sertifikalar



Bu cihaz, INTERTEK tarafından kontrol edilmiş ve sertifikalandırılmıştır.



Bu cihaz, elektromanyetik uyuma ile ilgili (EMC) 2004/108/EC AB yönergelerine ve 2006/95/EC Düşük Gerilim Yönergesi'ne uygundur.



Bu cihaz, 2002/95/EC RoHS Yönergesi'ne (Elektrikli ve Elektronik Aletlerde Belli Tehlikeli Maddelerin Kullanılmasını Kısıtlayıcı Yönerge) uygundur.



Bu cihaz, 2002/96/EC WEEE yönergesine (Elektrikli ve Elektronik Eski Aletler Yönergesi) uygundur.

### 13. Garanti, Servis, Tamirat

Bu BEEM'in en iyi kalitedeki ürünüdür ve en son fabrikasyon metodlarıyla üretilmiştir. Bu en iyi kalitedeki ürünün kusursuz yapısını garanti ediyoruz. Garanti süresi boyunca tüm malzeme ve fabrikasyon hatalarını ücretsiz gideriyoruz.

---

#### **Bu ürün için garanti süresi 2 yıldır.**

---

**Ticari** olarak kullanılan ya da bununla kıyaslanabilen **kullanımlarda**, örneğin otellerde, pansiyonlarda veya toplu kullanılan alanlarda ya da müşteri, medeni kanunda belirtilen şekilde bir tüketici değil ise **garanti süresi 6 aydır**. Alıcının tedbirli olma kaydı bu durumdan etkilenmez.

**Garanti kapsamı dışında olma:** Özellikle uygun olmayan biçimdeki kullanım, kullanım kılavuzunun ve emniyet talimatlarının dikkate alınmaması, zorlayarak kullanım, değişiklikler, kişinn kendi tamirat denemeleri ile yetkili olmayan üçüncü kişilerin tamirat denemelerinden doğacak kusurlar garanti kapsamının dışındadır. Ayrıca normal aşınmaya bağlı olarak oluşan kusurlarda garanti kapsamının dışındadır.

Yasal olarak garantiyi yerine getirme yükümlülüğümüz olduğu müddetçe – değişim ve indirim hakkı hariç olmak üzere – kendi seçimimize göre ya ücretsiz düzeltereğiz ya da ücretsiz olarak yedeğini tedarik edeceğiz. Birçok denemeye rağmen düzeltme gerçekleştirilemezse ya da yedek temini bizden kaynaklanan kusurdan dolayı etkilenmişse o zaman müşteri fiyatın indirilmesini ya da kendi isteği doğrultusunda antlaşmanın feshini talep edebilir. Garantiden yararlanılması sonrası bu durum uzatılmaz. Cihazın **değişimi** (değişiklik ve değiş-tokuş), **geri iadesi** (satış sözleşmesinden vazgeçme) ya da fiyatta **indirim** gidilmesi ile ilgili olarak öncelikle ürünü aldığınız satıcı yetkilidir. Satın alma fiyatı göz önünde tutularak halledilmesi gerektiği için geri iadelerde ya da indirim taleplerinde bu durum özellikle geçerlidir. Geri iadelerde paranın iadesi ya da indirimden kaynaklanan alacak sadece ürünü parasını ödeyerek temin ettiğiniz satıcı üzerinden çözümlenebilir.

Şayet tekrar kusur ortaya çıkarsa ilk olarak telefon ile açıklama isteyiniz. Burada başarısız olduğu takdirde o zaman itinalı bir şekilde paketlediğiniz cihazı satıcınıza ya da aşağıda belirtilen müşteri servisi adresine gönderiniz. Bununla birlikte eksiksiz açık adresinizi ile ürünün tip, model ve seri numarasını iletiniz. Bu bilgileri cihazın tip bilgilerinin bulunduğu tabelada görebilirsiniz. Oluşan kusurları ya da hataları mümkünse ayrıntılı bir şekilde lütfen yazınız. Ürün ya da yedek parça siparişinde makina yardımıyla oluşturulmuş ve de tarihli satın alma makbuzu ya da fatura dahil edilmelidir. Makina yardımı ile oluşturulmuş satın alma makbuzu ya da fatura olmadan ne onarım için ne de yedek parça ya da diğer talepler için garanti hizmeti verilmez.

Almanya dışında, özellikle AB üyesi olmayan ülkelerde malı satıcınıza ya da orada bulunan tedarikçiye yollayın. Bilgileri – tercihen Email olarak – aşağıda belirtilen müşteri servisi adresinden edinebilirsiniz.

Keza garanti kapsamına girmeyen onarımlarınızıda, şahsi ödeme karşılığında müşteri servisine – Almanya dışında ise ürünü temin ettiğiniz satıcınızda ya da şayet varsa serviste - yaptırabilirsiniz.

**Aşınmış parçaları ve ihtiyaç duyulan materyalleri** satıcınızdan ya da belirtilen müşteri servisi adresinden sipariş edebilirsiniz. Almanya dışında ise ilk olarak satıcınıza ya da orada yetkili olan tedarikçinize müracaat ediniz.

Ürün bilgisi, aksesuar siparişi ya da servis çözümleri ile ilgili sorularınız için satıcınız ya da belirtilen müşteri servisi ile temasa geçiniz. Almanya dışında, özellikle AB üyesi olmayan ülkelerde ilk olarak satıcınız ya da tedarikçi ile temasa geçiniz.

**İnterneti de kullanınız. Web sitemiz olan [www.beem.de](http://www.beem.de) de aksesuar, yedek parça ve ayrıca birçok dilde kullanım kılavuzunu bulabilirsiniz. Buna ilaveten ürün ile ilgili diğer bilgiler.**

**Almanya müşteri servisi adresi:**

BEEM GmbH, Abteilung Kundendienst (müşteri hizmetleri bölümü), Dieselstraße 19 – 21, D-61191 Rosbach,

Servis Telefon numarası: 01805-233600 | Servis Faks numarası: 01805-233699

(Sabit hat ücreti 14 ct/min; cep telefonu aramalarında diğer ücretler mümkün) |

Servis E-mail adresi: [kundenservice@beem.de](mailto:kundenservice@beem.de) | İnternet: [www.beem.de](http://www.beem.de)

## **14. Edek Parçalar ve Aksesuarlar**

Yedek parça ve aksamların ürün numarasını [www.beem.de](http://www.beem.de) adlı internet sitemizde bulmanız veya müşteri servisimize başvurarak öğrenmeniz mümkündür .

*Feragat Bildirimi: Hukuki olarak bağlayıcı asılları Almanca olan kullanma kılavuzlarının İngilizce çevirileri yalnız bilgilendirme amacıyla verilmiştir.*

## 1. Введение

Уважаемый покупатель!

Этот комбинированный чайник-кипятильник и самовар имеет возможность разностороннего применения; подходит для оптимального приготовления чая и других горячих и растворимых напитков.

Мы желаем Вам получить удовольствие от пользования этим прибором.

Искренне ВАШ завод BEEM Blitz-Elektro-Erzeugnisse Manufaktur

## 2. О данном руководстве

Изделие оснащено предохранительными приспособлениями. Тем не менее, внимательно прочитайте указания по технике безопасности и используйте изделие только так, как предписывает руководство по эксплуатации, во избежание получения травм либо повреждений.

Сохраните данное руководство, чтобы иметь возможность впоследствии освежить в памяти его содержание. При переходе изделия в другие руки также следует передавать вместе с ним данное руководство.

Термины безопасности, используемые в данном руководстве:

Сигнальное слово **ОПАСНО** предупреждает о возможных тяжелых травмах и опасности для жизни.

Сигнальное слово **ПРЕДУПРЕЖДЕНИЕ** предупреждает о травмах и крупном материальном ущербе.

Сигнальное слово **ОСТОРОЖНО** предупреждает о легких травмах или повреждениях.

### 3. Описание прибора, составные части, объем поставки

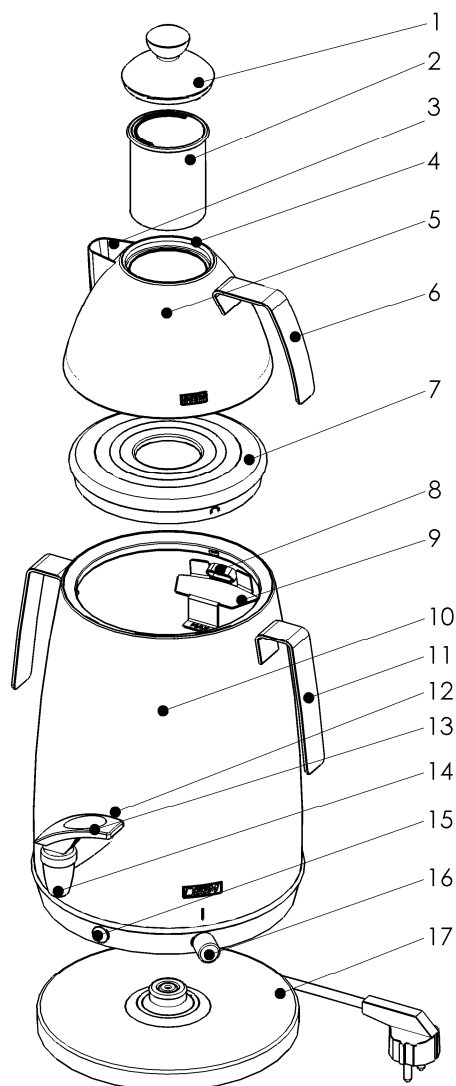

1. Заварочный чайник с крышкой в комплекте (с кнопкой на крышке)
2. Чайное ситечко для заварочного чайника
3. Носик заварочного чайника
4. Отметка уровня заполнения заварочного чайника
5. Заварочный чайник, 1,0 л. с ручкой
6. Ручка заварочного чайника
7. Крышка-вставка
8. Выпуск пара
9. Отметка и/или устройство уровня заполнения емкости для воды
10. Емкость для воды, 4,0 л. с ручками
11. Ручки
12. Фильтр от накипи
13. Сливной кран, черный
14. Сливной кран без рычага
15. Сигнальная лампа
16. Регулятор
17. Подставка с интегрированным сетевым шнуром

## 4. Указания по технике безопасности

### Назначение

1. Данный прибор предназначен для использования в профессиональной сфере и в домашнем хозяйстве.
2. Используйте его только для подогрева воды и чая или аналогичных жидкостей.
3. Не разогревайте в приборе молоко или пенящиеся жидкости.
4. Не разогревайте супы или соусы, а также аналогичные густые блюда.

### **ОПАСНО ДЛЯ ДЕТЕЙ**

5. Особую осторожность следует соблюдать, если прибор используется вблизи от детей.
6. Прибор не рекомендуется использовать лицам с
  - ограниченными физическими возможностями,
  - ограниченными сенсорными возможностями,
  - ограниченными умственными возможностями,
  - недостатком опыта или знаний,
  - или детямбез надзора лица, ответственного за их безопасность, или соответствующих инструкций по использованию прибора.
7. Следите, чтобы дети не играли с прибором.
8. Не оставляйте прибор в пределах досягаемости детей.
9. Не допускайте детей до упаковки. Среди возможных опасностей – удушье!

### **ОПАСНОСТЬ ЭЛЕКТРИЧЕСТВА**

10. Чтобы избежать риска воспламенения, удара электротоком или травмирования людей, не эксплуатируйте прибор на открытом воздухе и не погружайте его в воду или другие жидкости.
11. Прежде чем подключить прибор к своей системе электропитания, убедитесь, что указанное на маркировочной табличке электронапряжение совпадает с напряжением Вашей системы электропитания.
12. Не мойте резервуар и подставку в посудомоечной машине.
13. Рекомендуется подключать прибор к отдельной электрической цепи.
14. Прибор можно подключать только к заземленной надлежащим образом электрической цепи.
15. Каждый раз после использования поверните поворотный выключатель против часовой стрелки, затем поставьте выключатель в положение «Aus». После этого выньте вилку из розетки. При этом тяните всегда за саму вилку, а не за кабель.
16. Сетевой провод не должен проходить через острые края или горячие поверхности.
17. Кабель не должен соприкасаться с горячим прибором.
18. Ни в коем случае не пытайтесь самостоятельно отремонтировать прибор и никогда не используйте его, если вилка или сетевой шнур неисправны, прибор находится не в безупречном техническом состоянии или имеет какого-л. рода повреждения. Отправьте или передайте прибор уполномоченному дилеру либо непосредственно изготовителю. При попытке самостоятельного ремонта гарантийные обязательства утрачивают силу.
19. отключите чайник от сети
  - протрите дно чайника-кипятильника и подставку сухой тряпочкой или кухонным полотенцем
  - насухо протрите поверхность стола
  - снова включите прибор в сеть.

### **ПРЕДУПРЕЖДЕНИЕ об ожогах/пожаре**

20. Не оставляйте включенный электрочайник без надзора.
21. Не устанавливайте прибор рядом с источниками тепла и пара, а также рядом с воспламеняющимися материалами.
22. Во время работы прибор сильно нагревается. Ни в коем случае не дотрагивайтесь до резервуара с водой во время работы прибора.

23. Для предотвращения ошпаривания не открывайте крышку резервуара во время кипения воды.
24. Установите крышку резервуара для воды и заварочного чайника перед тем, как закипит вода.
25. Осторожно снимите заварочный чайник. Выходит горячий пар!
26. Заполняйте прибор только до максимальной отметки. При переполнении горячая вода может выплескиваться.
27. Перед тем как выполнить очистку, выньте вилку и подождите, пока прибор остынет.

#### **ПРЕДУПРЕЖДЕНИЕ о травмировании по иным причинам**

28. Следите, чтобы сетевой провод не располагался на углах (эффект препятствия).

#### **ОСТОРОЖНО – материальный ущерб**

29. Переносите прибор только пустым и охлажденным.
30. Ручки бака предназначены только для переноски.
31. Используйте прибор только на ровных горизонтальных поверхностях. Эта поверхность должна быть жароупорной и достаточно устойчивой. Учитывайте общий вес прибора с водой. Следите за тем, чтобы сохранялось безопасное расстояние до воспламеняющихся частей.
32. Вилка должна быть легко достигаема, чтобы в аварийном случае Вы смогли незамедлительно вытащить ее.
33. Не устанавливайте прибор на опоры с водочувствительной поверхностью. Выплескивающаяся вода или конденсирующийся пар могут стать причиной повреждений.
34. Не устанавливайте прибор вблизи от газового пламени, электроплиты или другого источника тепла. Воздействие высоких температур может повредить прибор.

## **5. Перед вводом в эксплуатацию**

- Убедитесь, что с прибора полностью снят упаковочный материал (защитная плёнка и т. п.).
- Ни в коем случае не снимайте маркировочную табличку либо предупреждающие таблички.

---

**ОСТОРОЖНО: Удостоверьтесь, что прибор не поврежден. При наличии поврежденных частей не вводите чайник в эксплуатацию, а свяжитесь с квалифицированным обслуживающим персоналом.**

---

- Установите прибор на ровную, жаростойкую, устойчивую поверхность. Не ставьте прибор под навесным шкафом.
- Перед первым использованием почистите прибор и его принадлежности. При этом Вы удалите возможные производственные остатки.

## **6. Эксплуатация**

- Чтобы налить воду в чайник, снимите его с подставки.
- Налейте свежую воду в емкость для воды с учётом максимально допустимого уровня (общий объём составляет 4.0 л, наливать не выше отметки уровня заполнения (9)).
- Установите крышку-вставку (7 + 5) и заварочный чайник.
- Аккуратно поставьте чайник на подставку (17) в произвольное положение (вращение 360°).
- Убедитесь, что регулятор (16) повернут до упора в направлении против часовой стрелки.

- Только после этого включите чайник в сеть.
- Поверните регулятор температуры по часовой стрелке до упора. Термостат обеспечивает различные температурные режимы: кипячение / кипячение с интервалами / горячая вода / тёплая вода.
- Если Вы повернёте регулятор до упора, то вода очень быстро закипит. Если оставить регулятор в таком положении, то вода будет кипеть непрерывно, пока полностью не испарится. Во избежание этой непрерывной функции кипячения, после того, как вода закипела, поверните регулятор назад до тех пор, пока не погаснет сигнальная лампа на подставке. Теперь термостат начнёт работать только тогда, когда вода остынет. Таким образом, термостат экономит электроэнергию. Во время цикла работы термостата сигнальная лампа будет включаться и выключаться.

#### Обозначения на регуляторе температуры:

•••	- кипячение:	поверните регулятор вправо до упора; темп. воды припл 100°C
	- кипячение с интервалами:	после закипания воды поверните регулятор макс. на 1/4 оборота назад; темп. воды припл. 95°C – 100°C
••	- горячая вода:	поверните регулятор припл. на 1/3 оборота назад (в положение, маркированное „••“); темп. воды припл. 85°C – 95°C
•	- тёплая вода:	поверните регулятор припл. на 2/3 оборота назад (на маркировку „•“); темп. воды припл 60°C – 70°C

- Если Вы снимете емкость для воды с подставки, подача тока прекратится. Термостат включается заново, как только Вы поставите чайник на подставку.
- Емкость для воды выключается полностью, если Вы повернёте регулятор до упора против часовой стрелки, при этом сигнальная лампа погаснет.
- Если вода в емкости полностью выкипела, сигнальная лампа также через некоторое время гаснет. Во избежание длительного кипячения всегда проверяйте, что в емкости достаточно воды или что регулятор термостата находится в правильном положении.
- В целях безопасности после завершения использования прибора рекомендуется вынуть вилку из розетки.

## **7. Приготовление чая на восточный лад по «принципу самовара»**

Чай это не совсем чай. Строго говоря, чай это исключительно водный настой чайного растения *Camellia sinensis*. Этот настой может быть черным или зеленым чаем. В отличие от него, существуют похожие на чай продукты, так называемые травяные и фруктовые чаи. Приготовление чая, таким образом, тоже не совсем приготовление чая.

Чтобы сохранить важные компоненты и вкус, чаи заливают горячей водой разной температуры и настаивают в течение разного времени. Например, зеленый чай предпочтительней заливать водой температурой 85°C. В любом случае, следует придерживаться рекомендаций по приготовлению, имеющихся на упаковке.

### **а) Чёрный чай**

- Насыпьте в ситечко (2) заварку (приблизительно 1 чайная ложка на чашку) или положите пакетик чая (приблизительно 1 пакетик на 1 – 2 чашки).
- Установите на чайник-кипятильник крышку-вставку, а сверху – заварочный чайник. Дно заварочного чайника сконструировано таким образом, чтобы он

точно входил в крышку-вставку, благодаря чему обеспечивается устойчивое положение. Одновременно заварочный чайник слегка разогревается.

- Дождитесь, пока вода закипит.
- Снимите заварочный чайник с емкости для воды.

---

**Осторожно: из носика выходит горячий пар! Со дна заварочного чайника могут стечь несколько капель конденсированной воды.**

---

- Обдайте заварку кипятком из сливного крана. Путем легкого нажатия вниз сливной кран открывается, и Вы можете взять воду. Как только Вы отпустите, кран снова закрывается. Если Вы желаете взять большое количество воды, например, для заполнения заварочного чайника, то для этого переместите вниз рычаг сливного крана. В данном положении производится его фиксация. Только после того, как Вы переместите рычаг вверх, сливной кран снова закрывается.
- Заполните заварочный чайник макс. 1 литром воды до отметки уровня заполнения (4).
- Чем больше заварки и чем меньше воды в заварочном чайнике, тем выше концентрация чая (знатоки берут на чашку 2,86 г заварки). Лучше брать чуть больше чайного листа - заварка будет более концентрированной.
- Снова установите заварочный чайник на емкость для воды (10). Пар, выходящий из нижней емкости для воды, поддерживает именно такую температуру чая в заварочном чайнике, которая необходима для настаивания чая.
- Когда чай настоится, извлеките чайное ситечко из заварочного чайника и снова закройте его крышкой.

---

**ОСТОРОЖНО: горячий пар! Пользуйтесь прихватками.**

---

- Налейте нужное количество заварки в чашку, и долейте воду из емкости. Так Вы можете варьировать крепость и вкус Вашего чая.
- Заварочный чайник может оставаться на включенной емкости для воды для поддержания постоянной температуры заварки. Поставьте регулятор в положение „●●“ (не до упора!), чтобы вода оставалась теплой, но не кипела. Сигнальная лампа будет периодически включаться и выключаться. Установку на «максимум» следует использовать только для первого кипячения воды.

## **b) Зелёный чай**

- С помощью данной модели чайника можно также приготовить зелёный чай. В отличие от чёрного он заливается не кипятком, иначе он будет чуть горчить. В зависимости от сорта чая идеальная температура воды составляет 50–70 °С. Большинство сортов зелёного чая наиболее полно раскрывают свой вкус при температуре около 70 °С. Чем выше качество зелёного чая, тем ниже оптимальная температура воды. Самые благородные и дорогие сорта завариваются при температуре 50–60 °С.
- Обычный зелёный чай настаивают около 1–3 мин, в то время как дорогие сорта - 1–1 ½ мин. При заваривании чая в пакетиках ориентируйтесь на рекомендации его изготовителя.
- Дозировка зелёного чая, в отличие от черного, как правило, ниже: 1 г. на 100 мл. или 1 чайная ложка без горки на 200 мл. воды. Естественно, Вы можете сами решать, какой концентрации чай Вам по вкусу.
- Доведите воду в емкости для воды до кипения. Налейте немного горячей воды в чашки (благодаря размещению на емкости для воды заварочный чайник уже нагрелся во время процесса кипячения воды). Поставьте регулятор температуры в положение „●“ (в зависимости от сорта чая) и подождите 5 – 6 мин., пока вода остынет. Теперь залейте заварку горячей водой из емкости (до отметки уровня заполнения (4)). Поставьте заварочный чайник на емкость для воды, как это

описано выше, чтобы чай оставался горячим, и далее действуйте, как при заварке чёрного чая.

### с) Травяной чай

---

**Важное указание:**

**Травяные, фруктовые, красные и пряные чаи всегда следует заливать кипящей водой и настаивать как минимум 5-10 минут! Только в этом случае вы получите качественный подукт!**

---

- Травяные чаи – как россыпью, так и в пакетиках – следует обязательно заливать кипящей водой и настаивать в течение положенного времени. В редких случаях в травяной чайной смеси могут содержаться личинки, например, сальмонеллы, которые погибают от высокой температуры. При неправильном приготовлении они могут подвергнуть риску здоровье, особенно детское.
- Травяные чаи ни в коем случае нельзя заливать просто теплой водой, только чтобы быстрее получить годную для питья температуру. В случае младенцев, детей и больных это может таить угрозу для здоровья, если по неблагоприятному стечению обстоятельств в травяном чае оказались личинки. Таким же образом нельзя оставлять заваренный чай на длительное время. Хотя личинки и погибают от горячей воды, содержащиеся в травяном чае споры – нет. В теплой воде они могут прорасти.

## 8. Чистка и хранение

В зависимости от частоты использования и качества воды из емкости для воды следует удалять накипь прибл. каждые 1-2 недели.

1. Выключите прибор, выньте вилку из розетки и подождите, пока чайник остынет.
2. Опорожняйте прибор после каждого использования. После этого очищайте прибор влажной тряпкой, возможно, с небольшим количеством обычного моющего средства. Хорошо промойте прибор чистой водой.
3. Никогда не погружайте прибор в воду, а протирайте влажной тряпкой.
4. Если фильтры от накипи засорились в емкости для воды (12), то Вы можете их извлечь. Выведите фильтр из внутренней стороны из прохода сливного крана (см. рисунок). Теперь Вы с легкостью можете его извлечь. После мойки в посудомоечной машине или в неагрессивном мыльном щелочном растворе вставьте его снова с внутренней стороны в проходе сливного крана.
5. Съёмные части нельзя мыть в посудомоечной машине. Просьба позолоченные и хромированные части очищать с осторожностью. Используйте обычный очиститель.
6. Не используйте для очистки растворители или бензин. Также не подходят агрессивные чистящие средства, омыленное стальное волокно,



наждачная бумага или паста для мытья рук.

**Указание: Резервуар самовара регулярно следует полностью опорожнять и очищать, чтобы избежать опасности образования опасных для здоровья микроорганизмов.**

**Резервуар для воды следует обывзвествлять в зависимости от частоты использования и качества воды прибл. каждые 1 – 2 недели:**

1. Заполнить резервуар водой с небольшим количеством средства для удаления накипи или уксусной эссенцией и вскипятить. Для лучшего воздействия оставить смесь для удаления накипи на некоторое время.
2. Несколько раз промыть резервуар и вылить смесь для удаления извести с растворенными осадками. Вылейте некоторое количество этой смеси через кран, чтобы также очистить и его от осадков накипи. Промыть чистой водой и также вылить через кран.

Для регулярного ухода и для устранения сильных пятен рекомендуется использовать средство для полировки поверхности INOX-METAL-POLISH производства фирмы Beem. Оно придаст прибору первоначальный блеск. INOX-METAL-POLISH производится в тубиках и может использоваться не только для чайников, но и для других предметов из нержавеющей стали, хрома, латуни, меди, алюминия, серебра, твёрдых пластмасс. INOX-METAL-POLISH также применяется на производстве для полировки нержавеющей стали. INOX-METAL-POLISH можно заказать у торгового представителя, непосредственно у нас по телефону, или на нашем сайте [www.beem.de](http://www.beem.de).

## 9. Устранение неисправностей и ошибок

---

**При наличии неисправностей выньте сетевой штекер во время кипения.**

---

Если самовар не работает, проверьте

- включен ли прибор в сеть
- включен ли выключатель An / Aus
- находится ли регулятор в правильном положении
- не подключены ли одновременно другие приборы высокой мощности, в результате чего вышел из строя предохранитель домашней сети. В этом случае, прежде всего, отсоедините прибор от сети. После этого снова включите предохранитель.
- Если предохранитель домашней сети вышел из строя, то, как правило, это указывает на наличие неисправностей. В таком случае поручите осмотр прибора специалисту.



### **ПРЕДУПРЕЖДЕНИЕ**

#### **Опасность получения ожога**

Перед очисткой всегда вытаскивать вилку и ждать, пока прибор остынет. Выполнять очистку только, когда прибор полностью остыл.



### **ОПАСНОСТЬ**

#### **Опасность для жизни вследствие поражения электротоком**

Никогда не погружайте резервуар в воду или другие жидкости.



### **ОСТОРОЖНО**

#### **Материальный ущерб**

Если дно резервуара для воды покрылось накипью, это может привести к неисправностям (скопление тепла). Регулярно чистите прибор от накипи.

## 10. Утилизация

Следующие правила являются действительными при определенных условиях только для стран Европейского Союза.

При утилизации сортируйте упаковки. Утилизация изделия должна выполняться с учетом защиты окружающей среды и текущих положений.

### **Для Германии и в некоторых странах Европейского Союза действует следующее единое положение:**

Запрещается утилизировать данный продукт как обычный домашний мусор, он передается в сборные пункты для повторной переработки электрических и электронных приборов в соответствии с действующими положениями в Вашей стране. Информацию Вы можете получить в Вашем муниципальном учреждении.



В некоторых странах Европейского Союза, а также в странах, не являющихся членами Европейского Союза, существуют специальные предписания для утилизации приборов, бывших в употреблении. Соответствующую информацию Вы можете получить в компетентном ведомстве.

## 11. Технические характеристики

<b>Модель:</b>	Mr. Tea
<b>Номер типа:</b>	WTK-2.2.SE
<b>Энергопитание:</b>	230 В ~ 50 Гц.
<b>Потребляемая мощность:</b>	2500 Вт
<b>Класс защиты:</b>	I
<b>Вид защиты:</b>	IP X0
<b>Емкость чайника:</b>	4.0 литра
<b>Количество чая:</b>	1.0 литр

Фирма оставляет за собой право на внесение изменений в дизайн и техническое устройство. Фирма не несёт ответственности за возможные опечатки в тексте.

## 12. Сертификация



Данный прибор испытан и сертифицирован обществом INTERTEK.



Данный прибор соответствует директивам Европейского Союза для электромагнитной совместимости (ЭМС) 2004/108/ЕС и директиве для низковольтных аппаратов 2006/95/ЕС.



Данный прибор соответствует директиве RoHS 2002/95/ЕС об ограничении использования определенных опасных веществ в электрических или электронных приборах.



Данный прибор соответствует директиве WEEE 2002/96/ЕС об утилизации электрических и электронных приборов, бывших в употреблении.

## 13. Гарантия, обслуживание, ремонт

Данный прибор является высококачественным продуктом фирмы BEEM и изготовлен по новейшим производственным технологиям. Производитель гарантирует безупречное качество данного продукта. В течение гарантийного срока производственный брак и брак материала устраняется бесплатно.

---

**Срок действия гарантии на данный продукт составляет 24 месяца.**

---

При **промышленном** или приравненном к нему **использовании**, например, в гостиницах, пансионатах, местах общего пользования, или в случае если покупатель не является потребителем в соответствии с Гражданским кодексом, производитель предоставляет гарантию на 6 месяцев. При этом также продолжает действовать правило исключения гарантии.

**Исключение гарантии:** Гарантийному обслуживанию не подлежат дефекты, которые возникли вследствие неправильного обращения, а также несоблюдения руководства по эксплуатации и правил безопасности, применения силы, изменений, ремонта, производимого собственными силами или третьим лицом, не имеющим соответствующей квалификации. Это касается также дефектов, возникших вследствие нормального износа.

Поскольку по закону производитель обязан предоставлять гарантию, то он – при условии исключения права на расторжение договора купли-продажи при обнаружении дефекта или снижения цены – бесплатно на свой выбор устраняет дефект или производит замену. Если не удастся устранить дефект или замененный товар имеет дефекты, возникшие по вине производителя, то покупатель имеет право по своему усмотрению потребовать снизить цену или расторгнуть договор купли-продажи. Это обстоятельство не продлевает гарантийный срок. Для **расторжения** договора купли-продажи (замены), **возврата** прибора (отказа от договора купли-продажи) или **снижения цены**, прежде всего, необходимо обратиться к уполномоченному продавцу, у которого приобретался продукт. В особенности это касается случаев, связанных с возвратом продукта или правом на снижение цены, поскольку тут необходимо принимать во внимание продажную цену. Возврат или

занесение в кредит стоимости товара при снижении цены осуществляется только продавцом, у которого приобретался товар.

Если вопреки ожиданию были обнаружены дефекты, попробуйте сначала прояснить ситуацию по телефону. Если это не принесло результата, пожалуйста, отправьте тщательно упакованный прибор продавцу или по указанному ниже адресу сервисной службы. При этом укажите Ваш полный адрес, номер типа и модели, а также серийный номер прибора, который указан на заводской табличке, расположенной на приборе. По возможности подробно опишите обнаруженный дефект или повреждение. Вместе с продуктом или заказом на получение запчасти необходимо отправить также печатную квитанцию о покупке с датой или чек. Услуги по гарантии, т. е. ремонт, замена и др., не будут предоставляться, если к товару не будет приложена печатная квитанция или чек.

За пределами Германии, особенно в странах, не являющихся членами ЕС, товар необходимо выслать продавцу или находящемуся в ней торговому представителю. Консультации рекомендуется запрашивать по электронной почте по указанному ниже адресу сервисной службы. Ремонтные работы, которые не подпадают под действие гарантии, можно заказать в сервисной службе за собственный счет (за пределами Германии – у продавца или в сервисной службе, при ее наличии).

**Быстроознашивающиеся детали и расходный материал** можно заказать у продавца или в сервисной службе по указанному ниже адресу. За пределами Германии необходимо обращаться, в первую очередь, к продавцу или уполномоченному торговому представителю.

Для получения информации о продукте, заказа комплектующих или при возникновении вопросов относительно обслуживания обращайтесь к продавцу или в указанную сервисную службу. За пределами Германии, особенно в странах, не являющихся членами ЕС, связывайтесь сначала с продавцом или торговым представителем.

**Можно воспользоваться также Интернетом. На нашей странице [www.beem.de](http://www.beem.de) Вы найдете комплектующие и запчасти, а также руководства по эксплуатации на различных языках и подробную информацию по продукту.**

**Адреса клиентских служб в Германии:**

**BEEM** GmbH, Abteilung Kundendienst, Dieselstraße 19-21, 61191 Rosbach v.d.H. Germany; Fon +49 (0)1805-233600; Fax +49 (0)1805-233699  
eMail: [kundenservice@beem.de](mailto:kundenservice@beem.de); Internet: [www.beem.de](http://www.beem.de)

## **14. Запчасти и принадлежности**

Номера артикулов для запчастей и принадлежностей Вы найдете на нашем веб-сайте [www.beem.de](http://www.beem.de) или получите по запросу в нашей сервисной службе.

Отказ от ответственности. Перевод обязательной оригинальной версии данной Инструкции с немецкого на английский язык предназначен только для справочных целей.

**15. Schaltplan/Wiring diagram/Plan de distribution/ Diagrama de circuitos/ Schema elettrico/schakelschema/ Devre plani /Электрическая схема**

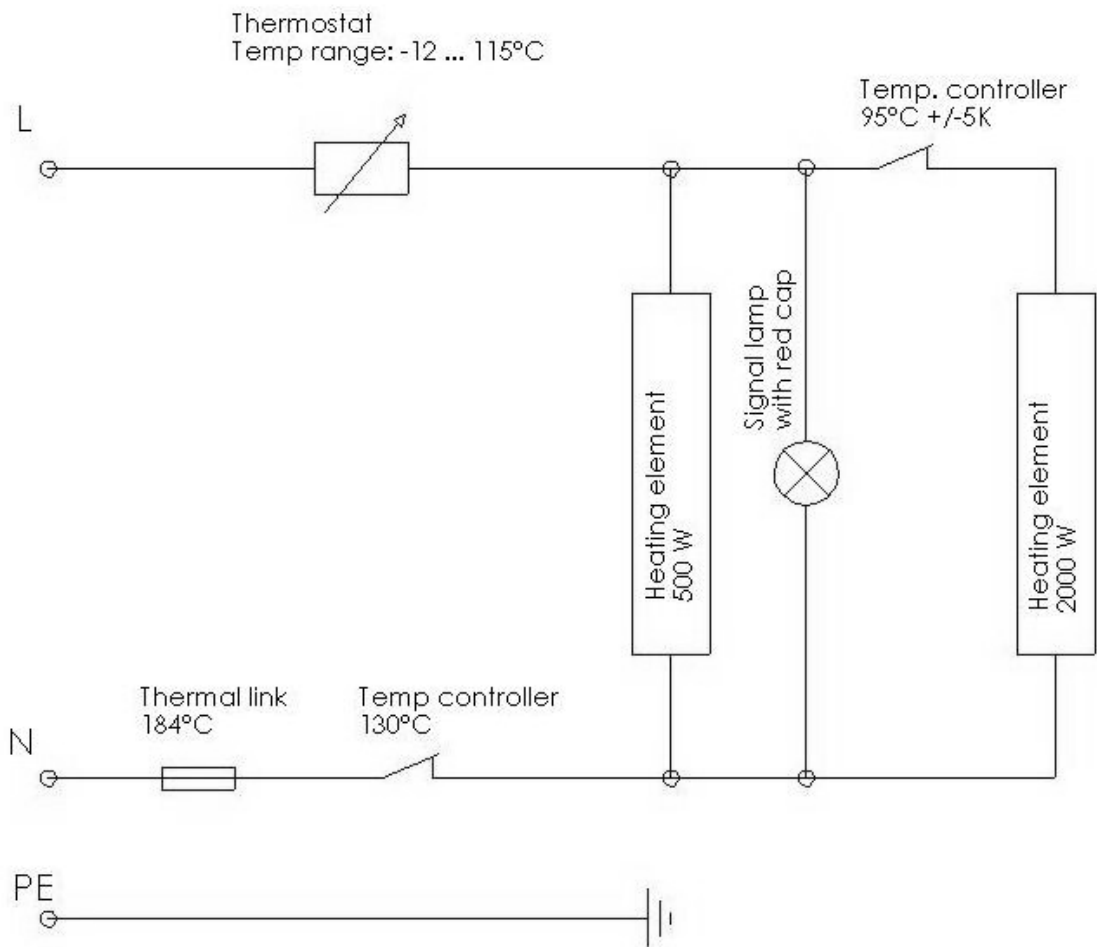



**EUROPÄISCHE KONFORMITÄTSBESCHEINIGUNG  
EUROPEAN CONFORMITY DECLARATION  
ATTESTATION EUROPÉENNE DE CONFORMITÉ  
DICHIARAZIONE DI CONFORMITA' EUROPEA  
CERTIFICADO EUROPEO DE CONFORMIDAD  
EUROPESE CONFORMITEITSVERKLARING  
AVRUPA UYGUNLUK BELGESİ  
ЕВРОПЕЙСКАЯ ДЕКЛАРАЦИЯ СООТВЕТСТВИЯ**

SAMOWAR/WASSER- & TEEKOCHER  
SAMOVAR/WATER & TEA BOILER SAMOVAR/BOUILLOIRE D'EAU ET À THÈ  
SAMOVAR/HERVIDOR DE AGUA Y PARA TÉ SAMOVAR/BOLLITORE PER ACQUA E TÈ  
SAMOVARE/WATER- & THEEKETELSET ÇAYDANLIK + SU KAYNATICISI  
САМОВАРОВ/КОМПЛЕКТ ЧАЙНИКОВ

**Mr. Tea**

Type: S 2.4.0  
230 V ~ 50 Hz., 2500 W

Wir erklären hiermit, dass dieses Gerät den europäischen Normen für elektromagnetische Verträglichkeit (EMV) 2004/108/EG (EN55014-1+2/EN61000-3-2/EN61000-3-3/EN50366), sowie den europäischen Normen für Gerätesicherheit, der Niederspannungsrichtlinie 2006/95/EG (60335-1/EN60335-2-15) entspricht.

We herewith confirm that this appliance complies with the European Directives for electromagnetic compatibility (EMC) 2004/108/EC EG (EN55014-1+2/EN61000-3-2/EN61000-3-3/EN50366) as well as the European safety regulations for low voltage Directives 2006/95/EC (60335-1/EN60335-2-15).

Nous attestons que cet appareil est en conformité avec les normes européennes en matière de compatibilité électromagnétique 2004/108/CE (EN55014-1+2/EN61000-3-2/EN61000-3-3/EN50366) et la directive européenne basse tension 2006/95/CE (60335-1/EN60335-2-15).

Dichiariamo che questo apparecchio corrisponde alle norme europee per la compatibilità elettromagnetica 2004/108/CE (EN55014-1+2/EN61000-3-2/EN61000-3-3/EN50366) e la Direttiva Bassa Tensione (LVD) 2006/95/CE (60335-1/EN60335-2-15).

Por la presente declaramos que este aparato corresponde con las Directivas referentes a la compatibilidad electromagnética (CEM) 2004/108/CE (EN55014-1+2/EN61000-3-2/EN61000-3-3/EN50366), así como con las normas europeas para la seguridad de aparatos, la Directiva de tensión baja 2006/95/CE (60335-1/EN60335-2-15).

Wij verklaren hierbij dat dit apparaat voldoet aan de Europese normen voor elektromagnetische compatibiliteit (EMC) 2004/108/EG (EN55014-1+2/EN61000-3-2/EN61000-3-3/EN50366) en aan de Europese normen voor machineveiligheid, de laagspanningsrichtlijn 2006/95/EG (60335-1/EN60335-2-15).

Bu aracın 2004/108/EG (EN55014-1+2/EN61000-3-2/EN61000-3-3/EN50366) no.lu Avrupa Elektromanyetik Tolerabilite (EMV) Standartları ve Avrupa Araç Güvenliği Standartları, 2006/95/EG (60335-1/EN60335-2-15) numaralı Düşük Gerilim Yönetmeliği'ne uygun olduğunu beyan ederiz.

Настоящим мы заявляем, что данный прибор соответствует европейским стандартам для электромагнитной совместимости (ЭМС) 2004/108/EG (EN55014-1+2/EN61000-3-2/EN61000-3-3/EN50366), а также европейским стандартам безопасности приборов, директиве по низковольтному оборудованию 2006/95/EG (60335-1/EN60335-2-15).

BEEM Blitz-Elektro-Erzeugnisse Manufaktur Handels-GmbH  
Dieselstraße 19 – 21, 61191 Rosbach v.d.H., Germany  
Datum, Date, Data, Fecha, :  
02 / 2011

Geschäftsführer, Managing Director, Directeur  
Général, Amministratore delegate

A handwritten signature in black ink is written over a horizontal line. Above the signature is the BEEM logo, which consists of the word "BEEM" in a bold, sans-serif font inside a rectangular border. Below the signature, the company name and address are printed in a smaller font: "BEEM Blitz-Elektro-Erzeugnisse Manufaktur Handels-GmbH, 61191 Rosbach v.d.H., Germany".

---

**Bijan Mehshat**

Rev.: 6.0 – 04.04.2011





